



Betriebsanleitung
optoNCDT 1700
optoNCDT 1710

ILD1700-2
ILD1700-10
ILD1700-20
ILD1700-40
ILD1700-50
ILD1700-100

ILD1700-200
ILD1700-250VT
ILD1700-300
ILD1700-500
ILD1700-750

ILD1700-2DR
ILD1700-10DR
ILD1700-20DR

ILD1700-2LL
ILD1700-10LL
ILD1700-20LL
ILD1700-50LL

ILD1710-50
ILD1710-1000

ILD1700-20BL
ILD1700-200BL
ILD1700-500BL
ILD1700-750BL
ILD1710-50BL
ILD1710-1000BL

Intelligente laseroptische Wegmessung

MICRO-EPSILON
MESSTECHNIK
GmbH & Co. KG
Königbacher Strasse 15

94496 Ortenburg / Deutschland

Tel. +49 (0) 8542 / 168-0
Fax +49 (0) 8542 / 168-90
e-mail info@micro-epsilon.de
www.micro-epsilon.de

Softwareversion: 6.000

Inhalt

1.	Sicherheit.....	7
1.1	Verwendete Zeichen	7
1.2	Warnhinweise.....	7
1.3	Hinweise zur CE-Kennzeichnung	8
1.4	Bestimmungsgemäße Verwendung	8
1.5	Bestimmungsgemäßes Umfeld	9
2.	Laserklasse	10
3.	Funktionsprinzip, Technische Daten	11
3.1	Funktionsprinzip	11
3.1.1	Diffuse Reflexion	11
3.1.2	Direkte Reflexion	12
3.2	Echtzeitregelung	12
3.3	Belichtungssteuerung	13
3.4	Technische Daten	13
3.5	Bedien- und Anzeigeelemente	18
4.	Lieferung	19
4.1	Lieferumfang	19
4.2	Lagerung	19
5.	Installation und Montage	20
5.1	Sensormontage diffuse Reflexion	21
5.2	Sensormontage direkte Reflexion	28
5.3	Steckverbindung und Sensorkabel	32
5.4	Schalteingänge Laser On/Off, Mastern/Mitte setzen	33
6.	Betrieb	34
6.1	Herstellung der Betriebsbereitschaft	34
6.2	Folientasten	35
6.3	LED-Funktionen	36
6.4	Ein- und Ausgänge	36
6.5	Menüstruktur, Sensor-Parameter einstellen	37

6.6	Mittelung	39
6.6.1	Mittelungszahl N ändern	39
6.6.2	Gleitender Mittelwert (Standardeinstellung)	40
6.6.3	Rekursiver Mittelwert	41
6.6.4	Median	41
6.7	Mastern	42
6.8	Mitte setzen.....	44
6.9	Messrate und Ausgaberate	46
6.10	Betriebsart	47
6.10.1	Error-Mode (Fehlerüberwachung)	47
6.10.2	Switch-Mode (Grenzwertüberwachung)	47
6.10.3	Ausgangsschaltung der Schaltausgänge	49
6.11	Synchronisation von Sensoren	49
6.12	Belichtungszeit	50
6.13	Zeitverhalten, Messwertfluss	51
6.14	Triggerung	53
6.14.1	Grundsätzliches	53
6.14.2	Triggerart	53
6.14.3	Triggersignalpegel	54
6.14.4	Triggerimpulswerte	54
6.14.5	Pinbelegung für externes Triggersignal	55
7.	Messwertausgabe	56
7.1	Spannungsausgang	56
7.2	Stromausgang	57
7.3	Digitalausgang	57
7.4	Digitale Fehlercodes	58
8.	Serielle Schnittstelle RS422	59
8.1	Schnittstellenparameter	60
8.2	Datenformat für Messwerte und Fehlercodes	60
8.2.1	Binärformat	60
8.2.2	ASCII-Format	61
8.3	Aufbau der Kommandodaten	62
8.4	Kommandoantwort	63
8.4.1	Fehlerfreie Kommunikation	63
8.4.2	Kommunikation mit Fehler	64

8.5	Kommandos	65
8.5.1	Übersicht	65
8.5.2	Sensorparameter auslesen	67
8.5.3	Sensoreinstellungen auslesen	68
8.5.4	Mittelungszahl setzen	72
8.5.5	Mittelwerttyp setzen	75
8.5.6	Messwertausgabe starten und stoppen	76
8.5.7	Grenzwerte setzen	77
8.5.8	Zuordnung der Grenzwerte zu den Schaltausgängen	78
8.5.9	Betriebsart	79
8.5.10	Messwertausgabe umstellen	80
8.5.11	Geschwindigkeit	80
8.5.12	Fehlerausgabe (Analogausgang)	82
8.5.13	Synchron- und Triggermode	83
8.5.14	Laserabschaltung (extern)	84
8.5.15	Datenformat umschalten	85
8.5.16	Tastensperre	86
8.5.17	Werkseinstellung aufrufen	86
8.5.18	Sensor rücksetzen	87
8.5.19	Messwert auslesen	88
8.5.20	Freigeben / Sperren des Flashschreibens für Mastern und Mitte setzen	89
8.5.21	Mastern beziehungsweise Mitte setzen	90
9.	Hinweise für den Betrieb	92
9.1	Reflexionsgrad der Messoberfläche	92
9.2	Fehlereinflüsse	93
9.2.1	Fremdlicht	93
9.2.2	Farbunterschiede	93
9.2.3	Temperatureinflüsse	93
9.2.4	Mechanische Schwingungen	93
9.2.5	Bewegungsunschärfen	93
9.2.6	Oberflächenrauigkeiten	94
9.2.7	Sensorverkipfung	95
9.3	Optimierung der Messgenauigkeit	96
9.4	Schutzgehäuse	97

10.	ILD1700 Tool	100
10.1	Installation und Vorbereitung Messbetrieb	100
10.1.1	Systemvoraussetzungen.....	100
10.1.2	Notwendige Kabel und Programmroutinen	100
10.2	Messbetrieb	101
11.	Softwareunterstützung mit MEDAQLib	102
12.	Haftung für Sachmängel	103
13.	Service, Reparatur	103
14.	Außerbetriebnahme, Entsorgung	103
Anhang		
A 1	Zubehör.....	104
A 2	Werkseinstellung	105
A 3	Ausgeräten optoNCDT1700	106
A 4	Belegung von Anschlussbuchse und Sensorkabel	107
A 5	Pin-Belegung für RS422-Verbindung	109
A 6	Pin-Belegung PC1700-x/x/USB/OE/IND	110

1. Sicherheit

Die Systemhandhabung setzt die Kenntnis der Betriebsanleitung voraus.

1.1 Verwendete Zeichen

In dieser Betriebsanleitung werden folgende Bezeichnungen verwendet:



WARNUNG! - möglicherweise gefährliche Situation



WICHTIG! - Anwendungstipps und Informationen

1.2 Warnhinweise

Schließen Sie die Spannungsversorgung und das Anzeige-/Ausgabegerät nach den Sicherheitsvorschriften für elektrische Betriebsmittel an.

- > Verletzungsgefahr
- > Beschädigung oder Zerstörung des Sensors

Vermeiden Sie Stöße und Schläge auf den Sensor.

- > Beschädigung oder Zerstörung des Sensors

Befestigen Sie den Sensor ausschließlich an den vorhandenen Montagebohrungen/Gewindelöchern auf einer ebenen Fläche, Klemmungen jeglicher Art sind nicht gestattet.

- > Beschädigung oder Zerstörung des Sensors

Versorgungsspannung darf angegebene Grenzen nicht überschreiten.

- > Beschädigung oder Zerstörung des Sensors

Vermeiden Sie die dauernde Einwirkung von Spritzwasser auf den Sensor.

- > Beschädigung oder Zerstörung des Sensors

Auf den Sensor dürfen keine aggressiven Medien (Waschmittel, Kühlemulsionen) einwirken.

- > Beschädigung oder Zerstörung des Sensors

1.3 Hinweise zur CE-Kennzeichnung

Für den optoNCDT 1700 gilt:

- EU-Richtlinie 2014/30/EU
- EU-Richtlinie 2011/65/EU, „RoHS“ Kategorie 9

Produkte, die das CE-Kennzeichen tragen, erfüllen die Anforderungen der zitierten EU-Richtlinien und die dort aufgeführten harmonisierten europäischen Normen (EN). Die EU-Konformitätserklärung wird gemäß der EU-Richtlinie, Artikel 10, für die zuständige Behörde zur Verfügung gehalten bei

MICRO-EPSILON Optronic GmbH
Lessingstraße 14
01465 Langebrück / Deutschland

Der Sensor ist ausgelegt für den Einsatz im Industriebereich und erfüllt die Anforderungen

1.4 Bestimmungsgemäße Verwendung

- Das optoNCDT 1700 ist für den Einsatz im Industrie- und Laborbereich konzipiert. Es wird eingesetzt zur
 - Weg-, Abstands-, Positions- und Dickenmessung
 - Qualitätsüberwachung und Dimensionsprüfung
- Der Sensor darf nur innerhalb der in den technischen Daten angegebenen Werte betrieben werden, siehe Kap. 3.4.
- Der Sensor ist so einzusetzen, dass bei Fehlfunktionen oder Totalausfall des Sensors keine Personen gefährdet oder Maschinen beschädigt werden.
- Bei sicherheitsbezogener Anwendung sind zusätzlich Vorkehrungen für die Sicherheit und zur Schadensverhütung zu treffen.



WICHTIG!

Die Schutzart ist be-
schränkt auf Wasser
(keine Bohremulsionen,
Waschmittel
o.ä. aggressive Medien)!

1.5 Bestimmungsgemäßes Umfeld

- Schutzart: IP 65 (gilt nur bei angestecktem Sensorkabel)
- Die Schutzart gilt nicht für optische Eingänge, da deren Verschmutzung zur Beeinträchtigung oder dem Ausfall der Funktion führt.
- Betriebstemperatur: 0 ... 50 °C
- Lagertemperatur: -20 ... 70 °C
- Luftfeuchtigkeit: 5 - 95 % (nicht kondensierend)
- Umgebungsdruck: Atmosphärendruck

2. Laserklasse

i WICHTIG!

Laserschutzvorschriften beachten.

Das optoNCDT1700 arbeitet mit einem Halbleiterlaser der Wellenlänge 670 nm (sichtbar/rot ILD 1700) bzw. 405 nm (sichtbar/blau, ILD 1700BL)

Der Laser wird gepulst betrieben, die Pulsfrequenz entspricht der Messrate. Die Pulsdauer wird in Abhängigkeit vom Messobjekt geregelt bis fast Dauerstrich. Die maximale optische Ausgangsleistung ist ≤ 1 mW. Die Sensoren sind in die Laserklasse 2 eingeordnet.

Beim Betrieb der Sensoren sind die einschlägigen Vorschriften nach DIN EN 60825-1 (VDE 0837, Teil 1 von 07/2015) und die in Deutschland gültige Unfallverhütungsvorschrift „Laserstrahlung“ (BGV B2) zu beachten. Danach gilt:

- Bei Lasereinrichtungen der Klasse 2 ist das Auge bei zufälliger, kurzzeitiger Einwirkung der Laserstrahlung, d.h. Einwirkungsdauer bis 0,25 s, nicht gefährdet.
- Lasereinrichtungen der Klasse 2 dürfen Sie deshalb ohne weitere Schutzmaßnahmen einsetzen, wenn Sie nicht absichtlich länger als 0,25 s in den Laserstrahl oder in spiegelnd reflektierte Strahlung hineinschauen.
- Da vom Vorhandensein des Lidschlussreflexes in der Regel nicht ausgegangen werden darf, sollte man bewusst die Augen schließen oder sich sofort abwenden, falls die Laserstrahlung ins Auge trifft.

Laser der Klasse 2 sind nicht anzeigepflichtig und ein Laserschutzbeauftragter ist nicht erforderlich.

Am Sensorgehäuse sind folgende Hinweisschilder (Vorder- und Rückseite) angebracht:

! WARNUNG!

Nicht absichtlich in den Laserstrahl schauen! Bewusst die Augen schließen oder sich sofort abwenden, falls die Laserstrahlung ins Auge trifft.



Abb. 1 Laserwarnschild, deutsch



Abb. 2 Laserwarnschild für ILD1700-x BL

i WICHTIG!

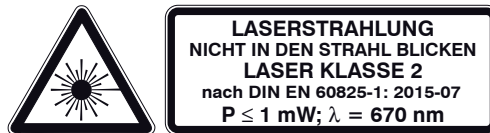
Wenn beide Hinweisschilder im angebauten Zustand verdeckt sind, muss der Anwender selbst für zusätzliche Hinweisschilder an der Anbaustelle sorgen.

Die Laserschilder für Deutschland sind bereits aufgedruckt (siehe oben), die Hinweisschilder für andere nicht deutschsprachige Länder sind beigelegt und vom Anwender für die jeweils gültige Region vor der ersten Inbetriebnahme anzubringen. Der Betrieb des Lasers wird optisch durch die LED am Sensor angezeigt, siehe Kap. 3.5. Die Gehäuse des optoNCDT1700 dürfen nur vom Hersteller geöffnet werden, siehe Kap. 12. Für Reparatur und Service sind die Sensoren in jedem Fall an den Hersteller zu senden.

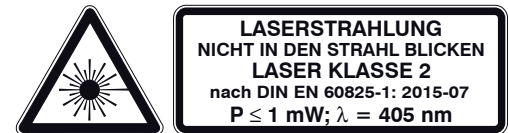
3. Funktionsprinzip, Technische Daten

3.1 Funktionsprinzip

3.1.1 Diffuse Reflexion

Das optoNCDT1700 arbeitet nach dem Prinzip der optischen Triangulation, d. h. ein sichtbarer, modulierter Lichtpunkt wird auf die Oberfläche des Messobjektes projiziert.

Der diffuse Anteil der Reflexion dieses Lichtpunktes wird von einer Empfängeroptik, die in einem bestimmten Winkel zur optischen Achse des Laserstrahls angeordnet ist, abstandsabhängig auf einem ortsauflösenden Element (CCD) abgebildet.

Ein digitaler Signalprozessor (DSP) im Sensor berechnet aus dem Ausgangssignal des CCD-Elements den Abstand des Lichtpunktes auf dem Messobjekt zum Sensor. Der Abstandswert wird linearisiert und über eine analoge oder digitale Schnittstelle ausgegeben.

MBA =
Messbereichsanfang

MBM =
Messbereichsmittle

MBE =
Messbereichsende



Abb. 3 Begriffsdefinition, Ausgangssignal

3.1.2 Direkte Reflexion

Das optoNCDT1700DR arbeitet nach dem Prinzip der optischen Triangulation, d. h. ein sichtbarer, modulierter Lichtpunkt wird auf die Oberfläche des Messobjektes projiziert. Der direkte Anteil der Reflexion dieses Lichtpunktes wird von einer Empfänger-optik abstandsabhängig auf einem ortsauflösenden Element (CCD) abgebildet. Ein digitaler Signalprozessor (DSP) im Sensor berechnet aus dem Ausgangssignal des CCD-Elements den Abstand des Lichtpunktes auf dem Messobjekt zum Sensor. Der Abstandswert wird linearisiert und über eine analoge oder digitale Schnittstelle ausgegeben.

MBA =
Messbereichsanfang

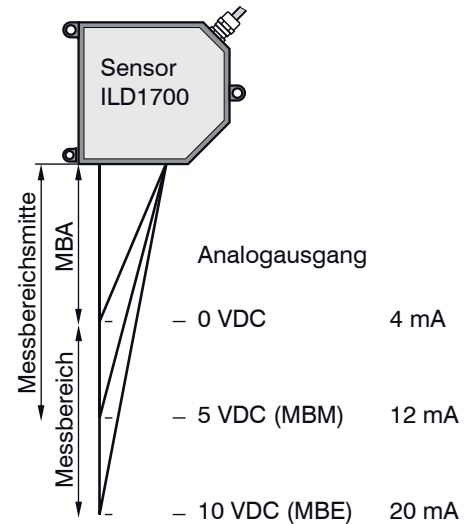
MBM =
Messbereichsmittle

MBE =
Messbereichsende

Auf glänzenden oder spiegelnden Oberflächen ist der direkt reflektierte Anteil des Laserlichtes viel größer und überdeckt deshalb den diffusen Anteil. Für die Messung an Glasscheiben ist optional die Unterdrückung des 2. Reflexes von der Glasrückseite im Sensor möglich. Sensoren für direkte Reflexion (ILD1700-2DR, ILD1700-10DR und ILD170020DR) werden in der gekippten Position kalibriert. Sie können deshalb nicht für diffuse Reflexion eingesetzt werden.

3.2 Echtzeitregelung

Aus dem Signal des CCD-Elements wird die Intensität der diffusen Reflexion ermittelt. Dadurch kann der Sensor Helligkeitsschwankungen auf dem Messobjekt ausregeln und dies im Bereich von fast totaler Absorption bis nahezu totaler Reflexion.



Abb. 4 Begriffsdefinition, Ausgangssignal

3.3 Belichtungssteuerung

Für dunkle oder glänzende Messobjekte kann eine längere Belichtungszeit erforderlich sein. Die Regelung kann jedoch nicht länger belichten als die Messrate erlaubt. Eine längere Belichtungszeit kann man dann durch Herabsetzen der Messrate des Sensors von Hand oder durch Befehl erzielen, siehe Kap. 6.9.

3.4 Technische Daten

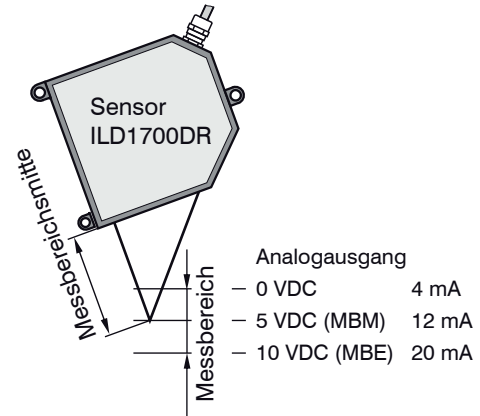
Typ	ILD 1700-	2	10	20	40	50	100	200	250VT	300	500	750
Messbereich	mm	2	10	20	40	50	100	200	250	300	500	750
Messbereichsanfang	mm	24	30	40	175	45	70	70	70	200	200	200
Messbereichsmitte (MBM)	mm	25	35	50	195	70	120	170	195	350	450	575
Messbereichsende	mm	26	40	60	215	95	170	270	320	500	700	950
Linearität	d.M.	±0,1 %	±0,08 %					±0,1 %	±0,25 %	±0,08 %		±0,1 %
Auflösung ¹	µm	0,1	0,5	1,5	4	3	6	12	50	18	30	50
Messrate, programmierbar	2,5 kHz (1); 1,25 kHz (1/2); 625 Hz (1/4); 312,5 Hz (1/8)											
Lichtquelle (Laserdiode)	Wellenlänge 670 nm, rot, max. Leistung 1 mW, Laserklasse 2											
Zulässiges Fremdlicht (bei 2,5 kHz)	10.000 lx								15.000 lx	10.000 lx		
Lichtfleckdurchmesser (µm)	MBA	80	110	320	230	570	740	1300	1500	1500	1500	1500
	MBM	35	50	45	210	55	60	1300	1500	1500	1500	1500
	MBE	80	110	320	230	570	700	1300	1500	1500	1500	1500
Temperaturstabilität	% d.M./°C	0,025	0,01					0,025		0,01		

Typ	ILD 1700-	2	10	20	40	50	100	200	250VT	300	500	750	
Betriebstemperatur		0 ... +50 °C							0 ... +55 °C	0 ... +50 °C			
Lagertemperatur		-20 ... +70 °C											
Schutzart		IP 65 (bei gesteckter Verbindung)											
Versorgung U _B		24 V (11 ... 30 V) DC; max. 150 mA											
Messwertausgang	wählbar	4 - 20 mA; 0 -10 V; RS422											
Spannungsausgang		R _i = 100 Ohm, I _{max} = 5 mA, kurzschlussfest											
Bürde Stromausgang		R _{Bürde} < (U _B -6 V) / 20 mA, R _{Bürde} 250 Ohm für U _B = 11 VDC											
Schaltausgänge	programmierbar	Fehler oder / und Grenzwerte, kurzschlussfest											
Schalteingänge		Laser ON/OFF; Zero											
Synchronisation	programmierbar	gleichzeitig oder alternierend											
Sensorkabel	Standard Verlängerung	0,25 m (mit Kabelbuchse) 3 / 10 m											
Vibration (nach IEC 60068-2-6) ²		2 g / 20 ... 500 Hz											
Schock (nach IEC 60068-2-29) ²		15 g / 6 ms											
Gehäusegröße		S								M			
Gewicht (mit 25 cm Kabel)		550 g		600 g		550 g			550 g		600 g		

Die angegebenen Daten gelten für eine weiße, diffus reflektierende Oberfläche (Referenz: Keramik).

MBA = Messbereichsanfang; MBM = Messbereichsmitte; MBE = Messbereichsende

d.M. = des Messbereichs

1) Bei einer Messrate von 2,5 kHz, ohne Mittelung

2) ILD1700-250VT: 20 g, besonders schock- und schwingungsfeste Ausführung für den Einsatz an Kraftfahrzeugen

optoNCDT 1700 - Für direkt reflektierende Oberflächen

Typ	ILD 1700-	2DR	10DR	20DR
Messbereich	mm	2	10	20
Messbereichsanfang	mm	Maßzeichnung dazu, siehe Abb. 17 , ff.		
Messbereichsmittle (MBM)	mm			
Messbereichsende	mm			
Linearität, $\varphi/2$	d.M.	$\pm 0,1 \%$	$\pm 0,1 \%$	$\pm 0,2 \%$
Linearität, $\varphi/2 \pm 0,3^\circ$	d.M.	$\pm 0,2 \%$	$\pm 0,25 \%$	$\pm 2 \%^2$
Auflösung ¹	μm	0,1	0,5	3
Verkipfung ($\varphi/2$)		20°	$17,6^\circ$	$11,5^\circ$
Gehäusegröße		S		

Alle hier nicht aufgeführten Daten entsprechen denen der Standardsensoren.

MBM = Messbereichsmittle

d.M. = des Messbereichs

1) Bei einer Messrate von 2,5 kHz, ohne Mittelung

2) Messbereich 18 mm

optoNCDT 1700LL - Für metallisch glänzende Oberflächen

Typ	ILD 1700-	2LL	10LL	20LL	50LL
Messbereich	mm	2	10	20	50
Lichtfleckdurchmesser	MBA	85 x 240 μm	120 x 405 μm	185 x 485 μm	350 x 320 μm
	MBM	24 x 280 μm	35 x 585 μm	55 x 700 μm	70 x 960 μm
	MBE	64 x 400 μm	125 x 835 μm	195 x 1200 μm	300 x 1940 μm
Gehäusegröße		S			

Bei Messungen gegen hochglänzende Oberflächen (Targets) ist die Auflösung abhängig vom Material.

Alle hier nicht aufgeführten Daten entsprechen denen der Standardsensoren.

MBA = Messbereichsanfang; MBM = Messbereichsmittle; MBE = Messbereichsende

optoNCDT 1710 - Für großen Abstand zum Messobjekt

Typ		ILD 1710-50	ILD 1710-1000
Messbereich	mm	50	1000
Messbereichsanfang (MBA)	mm	550	1000
Messbereichsmittle (MBM)	mm	575	1500
Messbereichsende (MBE)	mm	600	2000
Linearität	mm	±0,05	±1
Auflösung ¹	µm	5	100
Lichtfleckdurchmesser	MBA	0,4 ... 0,5 mm	2,5 ... 5 mm
	MBM	0,4 ... 0,5 mm	2,5 ... 5 mm
	MBE	0,4 ... 0,5 mm	2,5 ... 5 mm
Sensorkabel		0,25 m integriert	
Gewicht		ca. 0,8 kg	
Schutzgrad		IP 65	
Temperaturstabilität	% d.M./ °C	0,01	
Betriebstemperatur	°C	0 ... 50	
Gehäusegröße		L	

Alle hier nicht aufgeführten Daten entsprechen denen der Standardsensoren.

MBA = Messbereichsanfang; MBM = Messbereichsmittle; MBE = Messbereichsende

d.M. = des Messbereichs

1) Bei einer Messrate von 2,5 kHz, ohne Mittelung

optoNCDT 17x0BL

Typ	ILD	1700-20BL	1700-200BL	1700-500BL	1700-750BL	1710-50BL	1710-1000BL
Messbereich	mm	20	200	500	750	50	1000
Messbereichsanfang	mm	40	100	200	200	550	1000
Messbereichsmitte	mm	50	200	450	575	575	1500
Messbereichsende	mm	60	300	700	950	600	2000
Linearität	d.M.	≤ ±0,08 %	≤ ±0,1 %	≤ ±0,08 %	≤ ±0,1 %		
Auflösung ¹	μm	1,5	12	30	50	5	100
Messrate	2,5 kHz; 1,25 kHz; 625 Hz; 312,5 Hz (einstellbar)						
Lichtquelle	Halbleiterlaser < 1 mW, 405 nm (blau violett)						
Laserschutzklasse	Klasse 2 nach DIN EN 60825-1: 2015-07						
Lichtfleckdurchmesser (μm)	MBA, μm	320	1300	1500	1500	400 x 500	2,5 ... 5 mm
	MBM, μm	45	1300	1500	1500	400 x 500	2,5 ... 5 mm
	MBE, μm	320	1300	1500	1500	400 x 500	2,5 ... 5 mm
Gehäusegröße	S		M		L		
Gewicht (mit 25 cm Kabel)	ca. 550 g	ca. 550 g	ca. 600 g	ca. 600 g	ca. 800 g	ca. 800 g	

Alle Angaben gelten für weiße, diffus reflektierende Oberflächen (Referenz Keramik)

MBA = Messbereichsanfang; MBM = Messbereichsmitte; MBE = Messbereichsende

d.M. = des Messbereichs

1) Bei einer Messrate von 2,5 kHz, ohne Mittelung

3.5 Bedien- und Anzeigeelemente

i **WICHTIG!**
 Eine Tastatursperre ist über die serielle Schnittstelle möglich, siehe Kap. 8.5.16. Die Bedeutung der LED's im Einstellmodus, siehe Kap. 6.3.



Abb. 5 Taster und LED's am Sensor

(1)

Taste **select/zero** Messmodus: Setzt Analogausgang auf „Master“ oder „Mitte“, siehe Kap. 6.7, siehe Kap. 6.8. Einstellmodus: Ändern der Sensorparameter, siehe Kap. 6.5.

(2)

Taste **function/enter** Wechsel zwischen Messmodus und Einstellmodus.

(3)

LED's, siehe Abb. 6.

i **WICHTIG!**
 Bleibt die Taste **function/enter** länger als 5 sec gedrückt, so werden alle Parameter durch die Werkseinstellungen überschrieben.

LED		Farbe	Bedeutung
output	o		Strom (4 ... 20 mA)
		rot grün	Spannung (0 ... 10 V) Seriell (RS422)
speed	o		Messrate 1 = 2,5 kHz
		rot grün gelb	1/2 = 1,25 kHz 1/4 = 625 Hz 1/8 = 312,5 Hz
	o		Mittelung: 1 (Median: 3)
avg		rot grün gelb	4 (5) 32 (7) 128 (9)
	zero		rot blinkt
state	o		Laser aus (off)
		rot grün gelb	Fehler (error) O.K. MBM (midrange)

Abb. 6 Bedeutung der LED's im Messmodus

Hinweis: Im Messbetrieb (Werkseinstellung) leuchtet nur die LED „state“ entsprechend der momentanen Messobjektposition.

4. Lieferung

4.1 Lieferumfang

- 1 Sensor optoNCDT1700 mit 0,25 m Anschlusskabel und Kabelbuchse
- 2 Laserwarnschilder nach IEC-Norm
- 1 Betriebsanleitung
- 1 CD mit Treiber und Demoprogramm

Für ILD1700-xxDR: 1 Montagehilfe (passend zum Messbereich)

Optionales Zubehör, separat verpackt:

- 1 Sensorkabel PC1700 mit 3 m oder 10 m Länge, mit Kabelstecker und freien Kabelenden (je nach Bestellung).

Nach dem Auspacken sofort auf Vollständigkeit und Transportschäden überprüfen. Bei Schäden oder Unvollständigkeit wenden Sie sich bitte sofort an den Lieferanten.

4.2 Lagerung

Lagertemperatur: -20 bis +70 °C

Luftfeuchtigkeit: 5 - 95 % (nicht kondensierend)

5. Installation und Montage

Der Sensor optoNCDT 1700 ist ein optisches System, mit dem im μm -Bereich gemessen wird. Achten Sie deshalb bei der Montage und im Betrieb auf sorgsame Behandlung.

Durchsteckverschraubung					Direktverschraubung			
Gehäuse	Durchstecklänge	Schraube	Scheibe	Anziehdrehmoment pro Schraube	Einschraubtiefe		Schraube	Anziehdrehmoment pro Schraube
		ISO 4762-A2	ISO 7089-A2	$\mu = 0,12$	Minimum	Maximum	ISO 4762-A2	$\mu = 0,12$
	mm			Nm	mm	mm		Nm
S	30	M4	A4,3	2	-	-	-	-
M	35	M4	A4,3	2	8	10	M5	3,5
L	48	M5	A5,3	3,5	9,6	10	M6	5

Abb. 7 Montagebedingungen

Gehäusegrößen, siehe Kap. 3.4.

Empfohlenes Anziehdrehmoment \Leftrightarrow max. + 10 % zulässig, min. -20 % nicht unterschreiten!

Die in der Tabelle genannten Anziehdrehmomente sind Richtwerte und können je nach Anwendungsfall variieren.

Grundlage der Betrachtungen $\mu = 0,12$

Die Auflageflächen rings um die Befestigungslöcher (Durchgangsbohrungen) sind leicht erhöht.

i Befestigen Sie den Sensor ausschließlich an den vorhandenen Durchgangsbohrungen auf einer ebenen Fläche. Klemmungen jeglicher Art sind nicht gestattet.

Zur Ausrichtung des Sensors sind auch die „Hinweise für den Betrieb“, siehe Kap. 9.3, speziell zu beachten.

Für den Einsatz der Sensoren in verschmutzter Umgebung oder erhöhter Umgebungstemperatur empfiehlt MICRO-EPSILON die Verwendung von Schutzgehäusen, siehe Kap. 9.4.

Der angedeutete Freiraum im Empfangsbereich, siehe Abb. 9, ist mindestens bis zum Ende des Messbereiches von Fremdkörpern und Fremdlicht anderer Lasersensoren freizuhalten.



WICHTIG!

Befestigen Sie den Sensor ausschließlich an den vorhandenen Durchgangsbohrungen auf einer ebenen Fläche. Klemmungen jeglicher Art sind nicht gestattet. Überschreiten Sie nicht die Drehmomente.



WICHTIG!

Achten Sie bei Montage und Betrieb des Sensors auf eine sorgsame Behandlung!

5.1 Sensormontage diffuse Reflexion

Der Sensor wird über 3 Schrauben gemäß Tabelle, siehe [Abb. 7](#), befestigt.

Die Auflageflächen rings um die Befestigungslöcher (Durchgangsbohrungen) sind leicht erhöht.

Trifft der Laserstrahl nach der Sensormontage nicht senkrecht auf die Objektoberfläche auf, sind Messunsicherheiten nicht auszuschließen.

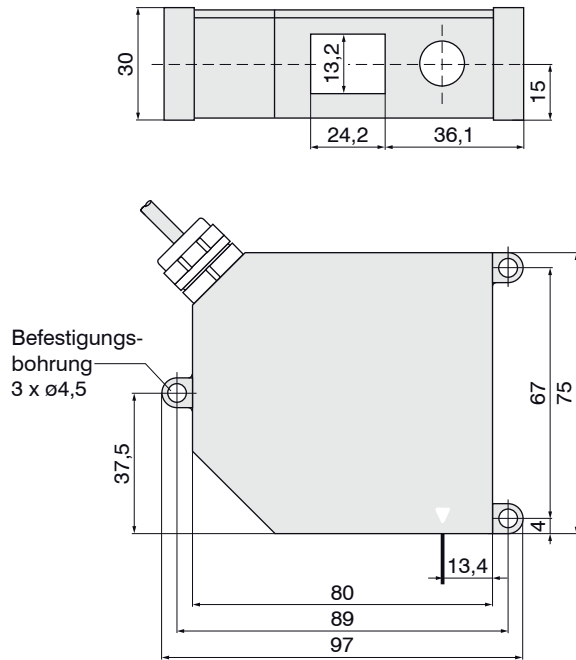

Gehäusegröße S



Abb. 9 Freiraum für Optik

MBA = Messbereichsanfang
MB = Messbereich

Abb. 8 Maßzeichnung
optoNCDT 1700-2/10/20/50/100/200/250VT
1700-2LL/10LL/20LL/50LL, Abmessungen in mm,
nicht maßstabsgetreu

MB	MBA	α	ϵ	A	B
2	24	35,0°	44,8°	25,8	16,8
10	30	34,3°	35,6°	28,7	20,5
20	40	28,8°	26,7°	30,1	22,0
50	45	26,5°	18,3°	31,5	22,5
100	70	19,0°	10,9°	32,6	24,1
200	70	19,0°	7,0°	33,1	24,1
250VT	70	19,0°	6,0°	33,5	24,1

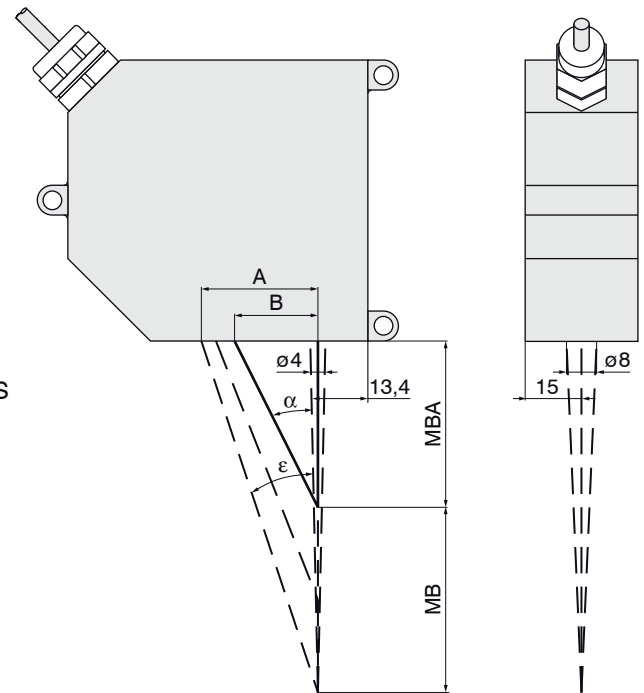
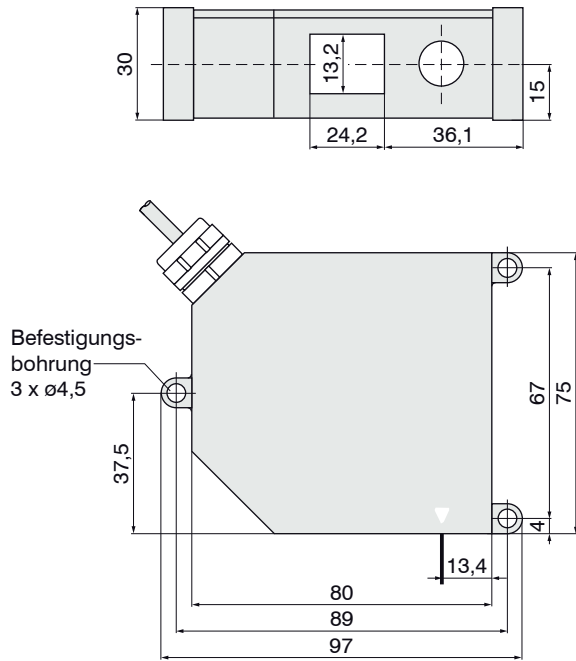

Gehäusegröße S



Abb. 10 Maßzeichnung
optoNCDT 1700-20/200BL
Abmessungen in mm, nicht maßstabsgetreu

MB	MBA	α	ϵ	A	B
20	40	28,8 °	26,7 °	30,1	22,0
200	100	13,5 °	6,3 °	33,1	24,1

Abb. 11 Freiraum für Optik
optoNCDT 1700-20/200BL
Abmessungen in mm, nicht
maßstabsgetreu

MBA = Messbereichsanfang
MB = Messbereich

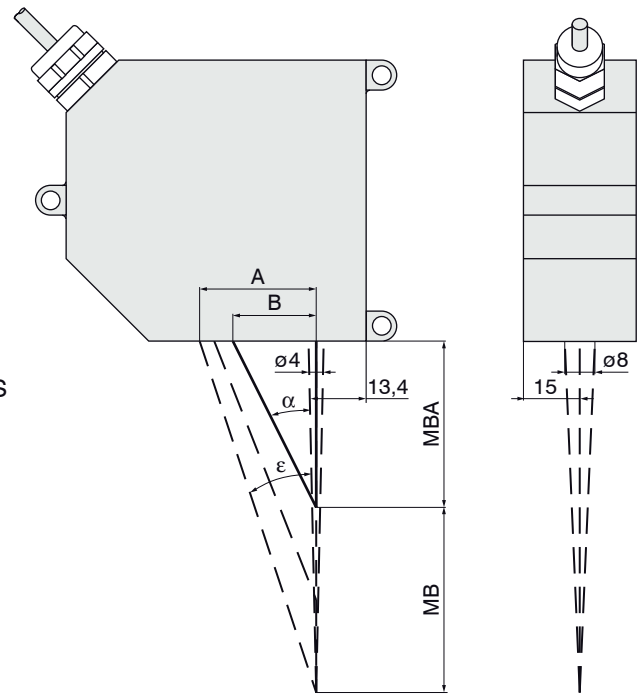

Abb. 12 Maßzeichnung
optoNCDT 1700-40/300/500/750
optoNCDT 1700-500/750BL
Abmessungen in mm, nicht maßstabsgetreu



Abb. 13 Freiraum für Optik,
Messbereiche 1700-40/300/500/750
mm
Messbereiche 1700-500/750BL mm,
Abmessungen in mm, nicht maß-
stabsgetreu

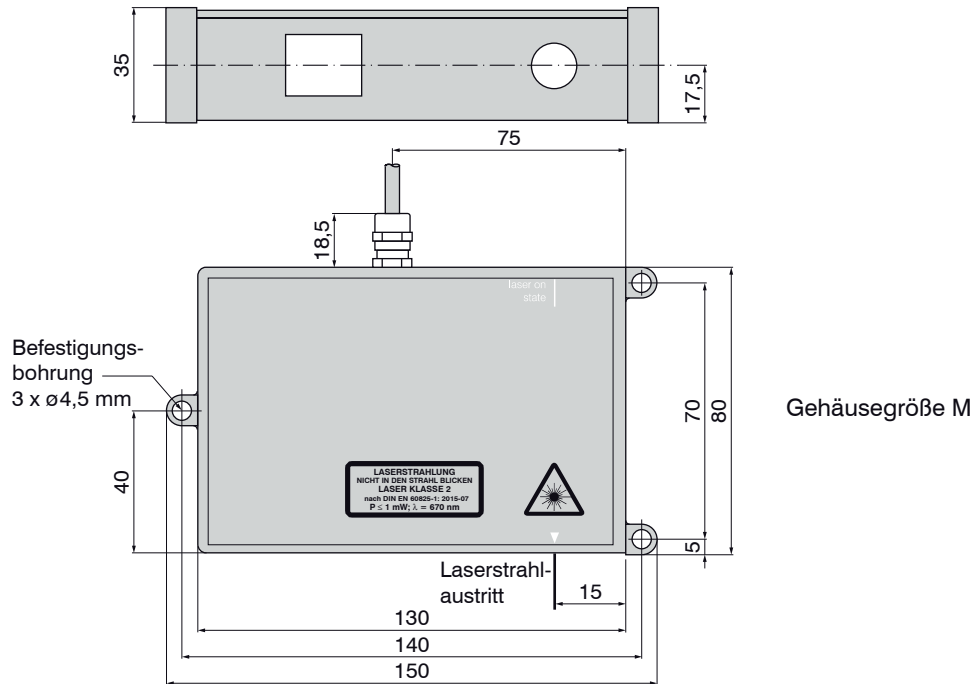

Abb. 14 Maßzeichnung
 optoNCDT 1710-50/1000
 optoNCDT 1710-50/1000BL
 Abmessungen in mm, nicht maßstabsgetreu

Gehäusegröße L

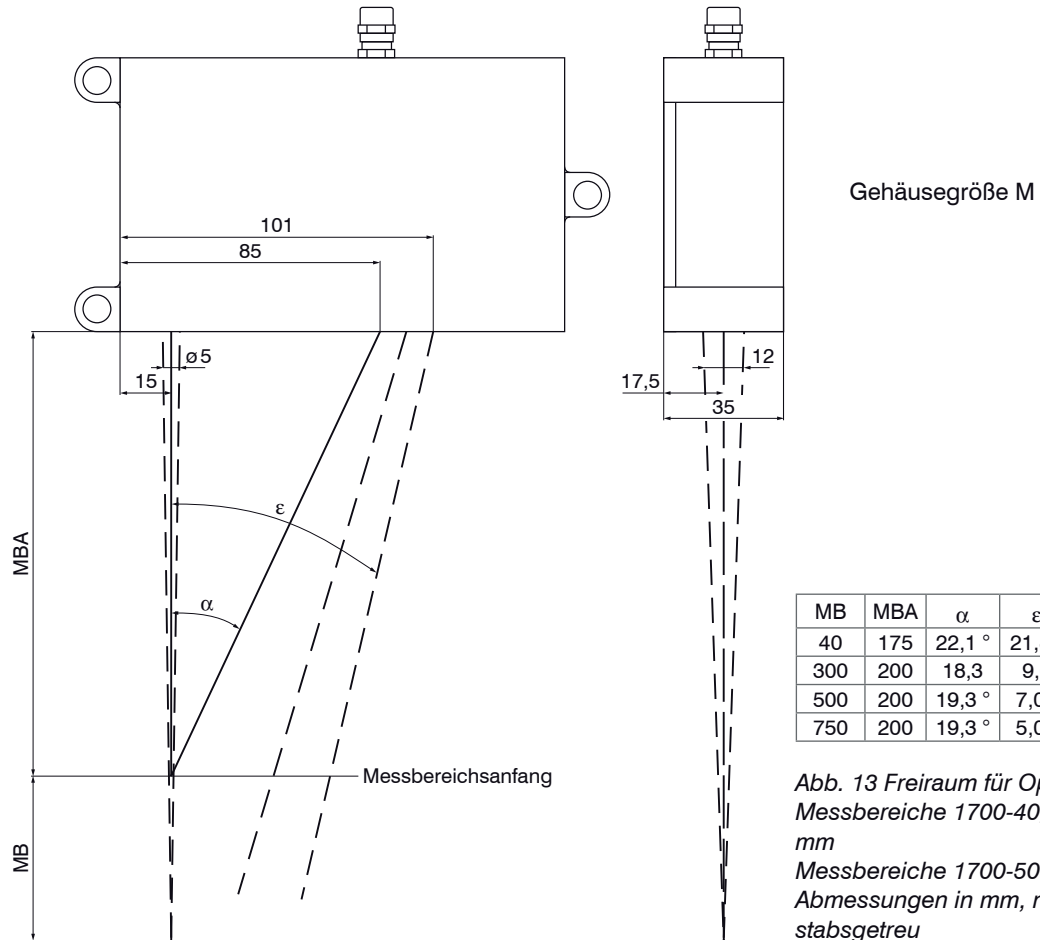

Abb. 15 Freiraum für Optik
 optoNCDT 1710-50/1000
 optoNCDT 1710-50/1000BL
 Abmessungen in mm, nicht maßstabsgetreu

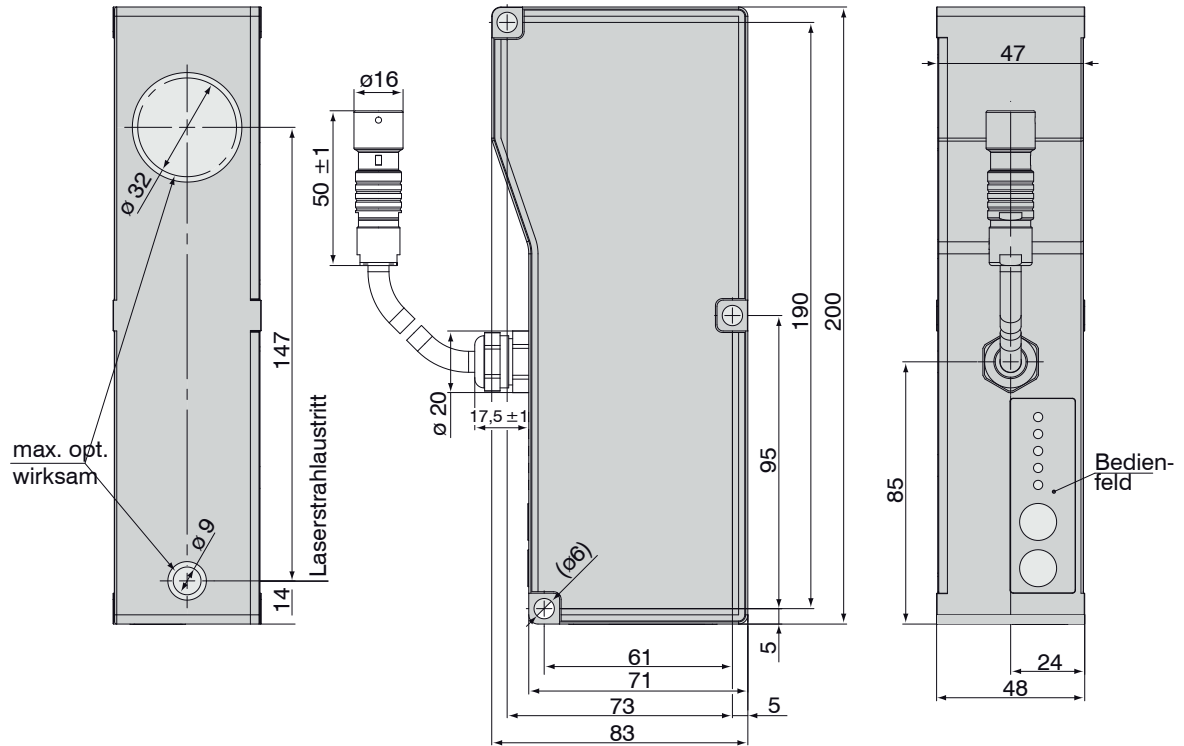
MB	MBA	α	ϵ
50	550	13,35°	15,15°
1000	1000	7,45°	4,65°

5.2 Sensormontage direkte Reflexion

Der Sensor wird über 3 Schrauben M4 montiert. Die Auflageflächen rings um die Befestigungslöcher (Durchgangsbohrungen) sind leicht erhöht.

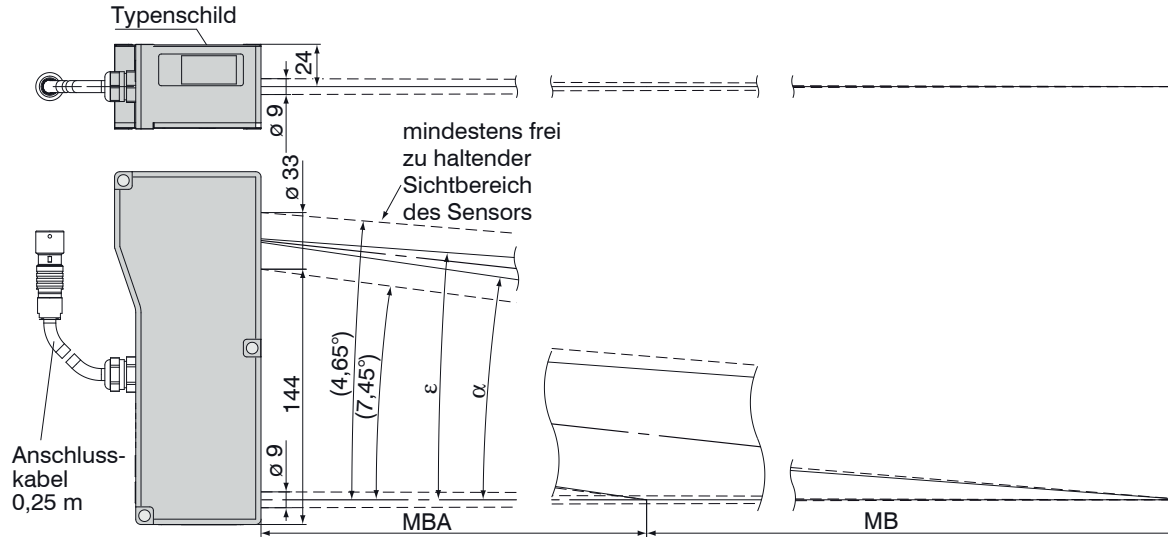
Der Sensor muss entsprechend der Montagezeichnung so angebaut werden, dass der reflektierte Strahl in den Empfänger trifft, siehe [Abb. 17](#), siehe [Abb. 18](#), siehe [Abb. 19](#).

Verwenden Sie die Montagehilfe zur Ausrichtung des Sensors, siehe [Abb. 16](#).



Abb. 16 Montagehilfe



Abb. 17 Maßzeichnung optoNCDT 1700-2DR
(nicht maßstabsgetreu)

i **WICHTIG!**
Achten Sie bei Montage und Betrieb des Sensors auf eine sorgsame Behandlung!

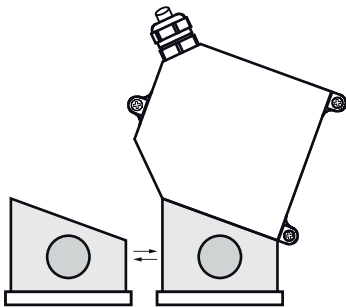

Abb. 18 Maßzeichnung optoNCDT 1700-10DR (nicht maßstabsgetreu)

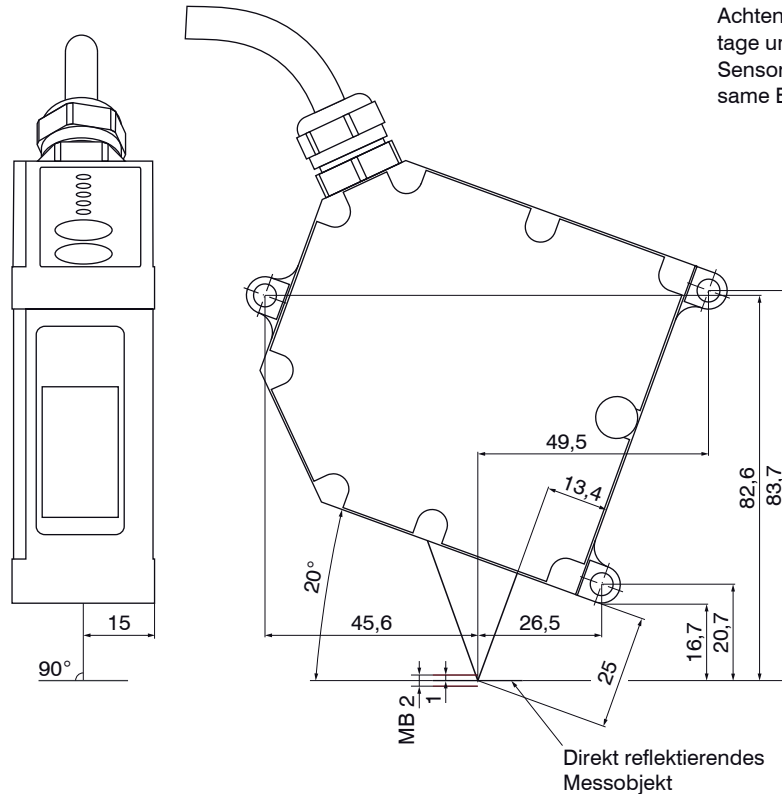

MB = Messbereich

Abb. 19 Maßzeichnung optoNCDT 1700-20DR (nicht maßstabsgetreu)

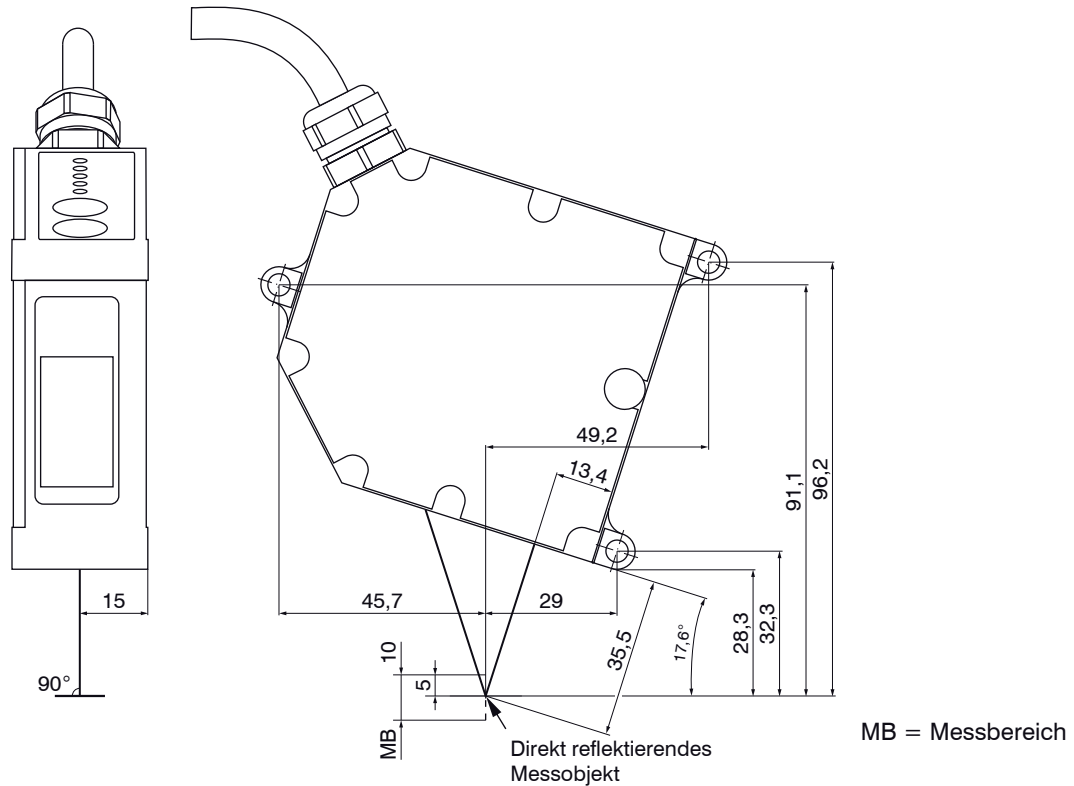
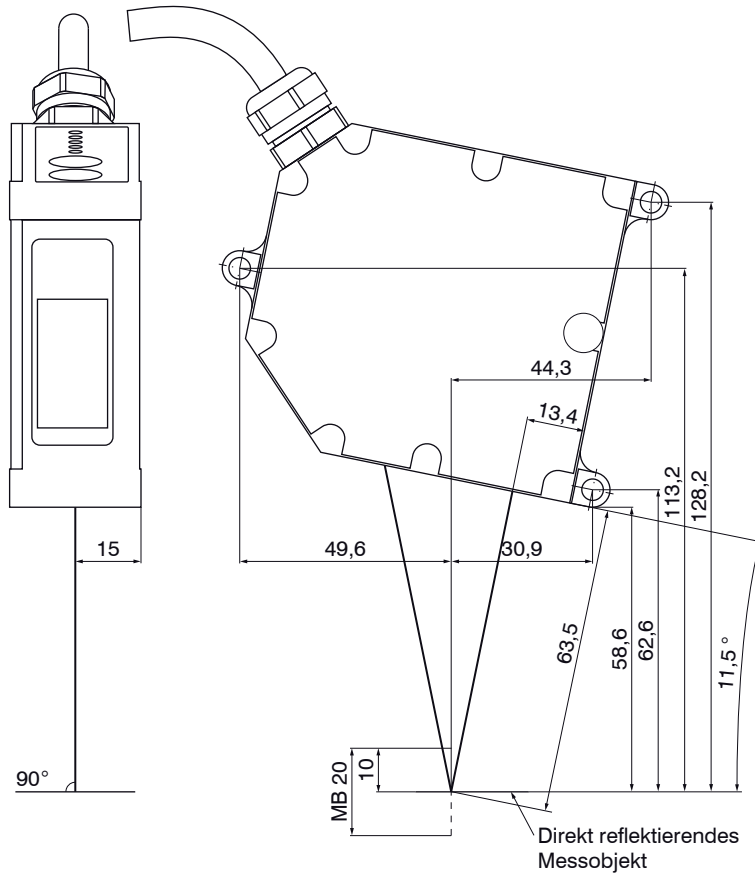
Montageschritte

- Schalten Sie den Sensor ein.
- Beobachten Sie die Statusanzeige am Sensor, siehe [Abb. 21](#).
- Positionieren Sie ein reflektierendes Messobjekt innerhalb des Messbereichs.

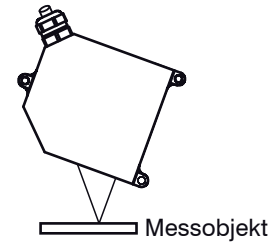

- Schieben Sie die Montagehilfe zwischen Sensor und Messobjekt.
- Die LED "State" leuchtet gelb, siehe [Abb. 21](#).
- Befestigen Sie den Sensor mit 3 Schrauben vom Typ M4.

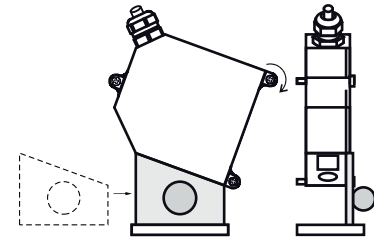

- Entfernen Sie die Montagehilfe zwischen Sensor und Messobjekt.

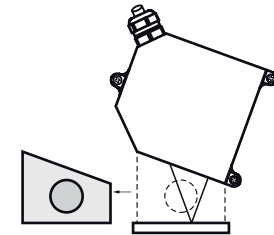

5.3 Steckverbindung und Sensorkabel

Unterschreiten Sie den Biegeradius für das Sensorkabel von 60 mm nicht.

Der Sensor enthält ein fest angeschlossenes Anschlusskabel von 0,25 m Länge. Daran wird abhängig von der Einbausituation ein Sensorkabel von 3 m oder 10 m Länge angesteckt. MICRO-EPSILON empfiehlt die Verwendung der schleppkettenfähigen Standard-Sensorkabel PC1700.

Stecker und Kabelteil haben rote Markierungspunkte, die vor dem Zusammenstecken gegenüber positioniert werden. Zusätzliche Führungsnuten verhindern ein falsches Zusammenstecken. Zum Lösen der Steckverbindung fasst man die Steckverbinder an den gerillten Griffstücken (Außenhülsen) und zieht sie gerade auseinander. Ein Ziehen am Kabel und der Spannmutter verriegelt die Steckverbinder (ODU MINI-SNAP FP Verriegelung) und führt nicht zum Lösen der Verbindung. Vermeiden Sie deshalb übermäßigen Zug auf die Kabel. Zugentlastungen in der Nähe der Stecker bei senkrecht frei hängenden Kabeln ab 5 m Länge vorsehen. Gesteckte Verbindung nicht gegeneinander verdrehen.

Verbinden Sie den Kabelschirm mit dem Potentialausgleich (PE, Schutzleiter) am Auswertegerät (Schaltschrank, PC-Gehäuse) und vermeiden Sie Masseschleifen.

Signalleitungen nicht neben oder zusammen mit Netzleitungen oder impulsbelasteten Leitungen (z.B. für Antriebe und Magnetventile) in einem Bündel oder Kabelkanal verlegen, sondern separate Kabelkanäle verwenden.

Empfohlener Adernquerschnitt für selbst hergestellte Anschlusskabel: $\geq 0,14 \text{ mm}^2$.

- i** Trennen beziehungsweise verbinden Sie die Sub-D-Verbindung zwischen RS422 und USB-Konverter nur im spannungslosen Zustand.

5.4 Schalteingänge Laser On/Off, Mastern/Mitte setzen

Die Schalteingänge für Laser On/Off und Mastern/Mitte setzen sind gleich beschaltet.

➡ Verbinden Sie Pin 9 mit Pin 6, um den Laser einzuschalten.

Ein Öffnen der Verbindung schaltet den Laser aus.



Abb. 20 Schaltungsbeispiele für Laser off, Mastern und Mitte setzen

6. Betrieb

6.1 Herstellung der Betriebsbereitschaft

Das optoNCDT 1700 ist entsprechend den Montagevorschriften, siehe Kap. 5., zu montieren und unter Beachtung der Anschlusshinweise, siehe Kap. 5.3, mit der Anzeige- oder Überwachungseinheit und der Stromversorgung zu verbinden.

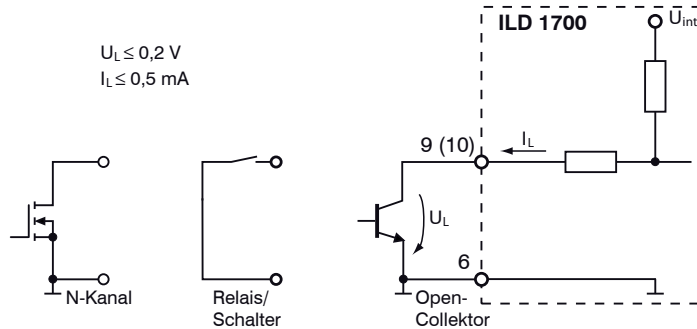
WICHTIG!

Die Laserdiode im Sensor wird nur aktiviert, wenn der Eingang Laser on/off mit GND verbunden ist.

Die Laserdiode im Sensor wird nur aktiviert, wenn der Eingang Laser on/off (Pin 9 bzw. die Ader rot-blau vom Sensorkabel) mit GND verbunden ist.

Nach dem Einschalten der Betriebsspannung durchläuft der Sensor eine Initialisierungssequenz. Nach außen signalisiert der Sensor dies durch ein kurzes Aktivieren aller LED's und der beiden Schaltausgänge. Nach Ablauf der Initialisierung sendet der Sensor einmal die Infodatei im ASCII-Format über die serielle Schnittstelle, unabhängig von der ausgewählten Schnittstelle. Die Initialisierung einschließlich der Ausgabe der Infodatei dauert maximal 10 Sekunden. Innerhalb dieser Zeit werden keine Kommandos ausgeführt oder beantwortet.

Der Sensor benötigt für reproduzierbare Messungen eine Einlaufzeit von typisch 20 min. Anschließend befindet sich der Sensor im Messmodus und entsprechend den Werkseinstellungen, siehe Kap. A 2, leuchtet nur die LED „state“.

Ist die LED „state“ aus, dann

- fehlt entweder die Betriebsspannung oder
- der Laser wurde abgeschaltet.

Betriebsspannung

- Nennwert: 24 V DC (11 ... 30 V, max. 150 mA).
- Netzteil nur für Messgeräte verwenden, nicht gleichzeitig für Antriebe oder ähnliche Impulsstörquellen.

 Netzteil erst nach Fertigstellung der Verdrahtung einschalten.

6.2 Folientasten

Die beiden Folientasten `function/enter` und `select/zero` sind doppelt belegt, abhängig vom Betriebszustand.



Abb. 21 Draufsicht
optoNCDT1700

i WICHTIG!

Der Sensor liefert im Einstellmodus weiterhin Messwerte am Ausgang.

Messmodus (Normalbetrieb):

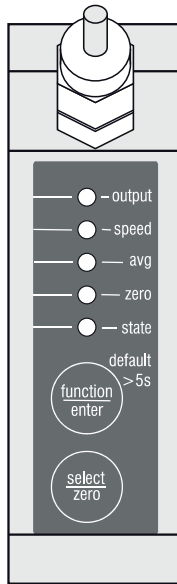
- Taste `zero`:
 - Setzt den Analogausgang auf den Wert für die Mitte des Messbereiches, also 5 VDC oder 12 mA.
 - Durch erneutes Drücken der Taste `zero` wird die Funktion zurück gesetzt, siehe Kap. 6.7, siehe Kap. 6.8.
- Taste `function`:
 - Versetzt den Sensor in den Einstellmodus, siehe Kap. 6.5.

Bleibt die Taste `function/enter` länger als 5 Sekunden gedrückt, so werden alle Parameterwerte durch die Werkseinstellungen (Default-Werte, siehe Kap. A 2), überschrieben.

Einstellmodus (Taste `function` betätigt):

- Taste `function`:
 - Ebenen und Parameter durchschalten.
- Taste `select`:
 - In die Auswahlsschleife eintreten und
 - Wert des Parameters zyklisch auswählen.
- Taste `enter`:
 - Der ausgewählte Parameterwert wird gespeichert und
 - Rückkehr in den Messmodus.

Etwa 15 Sekunden nach der letzten Betätigung der Taste `function` bzw. 30 Sekunden nach der letzten Betätigung der Taste `select` kehrt der Sensor in den Messmodus zurück, ohne die Parameter zu verändern.

Die LED's am Sensor, siehe [Abb. 21](#), haben im Messmodus und Einstellmodus verschiedene Anzeigefunktionen.

6.3 LED-Funktionen

LED	Zustand	Messmodus	Einstellmodus
state	leuchtet	Messobjekt im Messbereich oder Fehler	...
	aus	Sensor aus oder Laser off	
	blinkt langsam	...	Ausgewählter Parameterwert entspricht dem gespeicherten Wert
	blinkt schnell	...	Ausgewählter Parameterwert entspricht nicht dem gespeicherten Wert
output speed avg	leuchtet oder blinkt	Anzeige der Parameterwerte aus Ebene 1	Ausgewählter Parameterwert
	rot blitzend		Zustand „aus“
zero	leuchtet	Sensor „gemastert“ oder „auf Mitte gesetzt“	
	aus	Normalbetrieb	
	blinkt	Sensor als Slave ohne Synchrosignal	

6.4 Ein- und Ausgänge

Signal	Pin	Erläuterung	Beschaltung
Analogausgang	13	Strom 4 ... 20 mA	$R_{\text{Bürde}} < (U_B - 6 \text{ V}) / 20 \text{ mA}$; $R_{\text{Bürde max.}} = 250 \text{ Ohm}$ bei $U_B = 11 \text{ V}$
		Spannung 0 ... 10 VDC	$R_i = 100 \text{ Ohm}$, $I_{\text{max}} = 5 \text{ mA}$, Kurzschlussschutz ab 7 mA, ²
Laser on/off	9	Schalteingang	Laser in Betrieb, wenn Pin 9 mit GND verbunden ist
Zero	10	Schalteingang, Kap. 6.7	0,5 ... 3 s mit GND verbinden: SET, 3 ... 6 s mit GND verbinden: RESET
Schaltausgang 1	8	Error/Limit 1	Open-Collector (NPN), $I_{\text{max}} = 100 \text{ mA}$, $U_{\text{max}} = 30 \text{ VDC}$, Unterbrechen der Versorgungsspannung setzt den Kurzschlussschutz zurück
Schaltausgang 2	7	Limit 2	
Sync +/Sync	3/4	Synchronisation ¹	Symmetrischer Synchron-Ausgang (Master) oder -Eingang (Slave)
Tx +/Tx -	1/2	Serieller Ausgang RS422	Am Empfänger mit 120 Ohm abschließen
Rx +/Rx -	12/11	Serieller Eingang RS422	Intern mit 120 Ohm abgeschlossen



WICHTIG!

Trennen beziehungsweise verbinden Sie die Sub-D-Verbindung zwischen RS422 und USB-Konverter nur im spannungslosen Zustand.

- 1) Im Triggerbetrieb, siehe Kap. 6.14, wird der Eingang zur Triggerung verwendet.
- 2) Kundenseitige Parallel-Kapazität von 10 nF am Eingang zur Störunterdrückung empfohlen.

6.5 Menüstruktur, Sensor-Parameter einstellen

Die Sensorparameter können im Einstellmodus mit den Tasten `function/enter` und `select/zero` eingestellt werden.

i WICHTIG!

- Parameter für
- Ausgangstyp („Messwertausgang“)
 - Messrate
 - Mittelungszahl
 - Fehler analog

Die Rückkehr in den Messmodus ohne Speichern erfolgt:

- 15 sec. nach der Betätigung der Taste `function/enter`

- 30 sec. nach der Betätigung der Taste `select/zero`

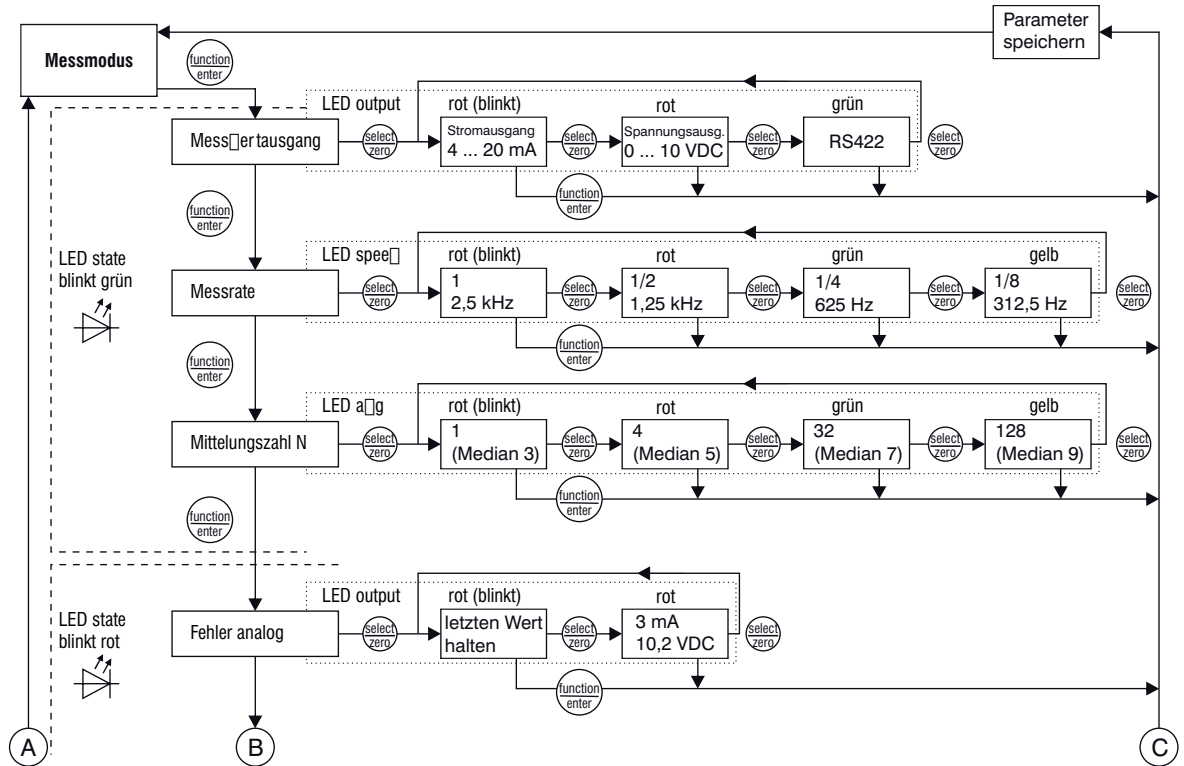

i WICHTIG!

- Parameter für
- Synchronisation
 - Mittelungsart
 - Betriebsart
 - Triggermodus
 - Baudrate
 - Datenformat

Die Rückkehr in den Messmodus ohne Speichern erfolgt:

- 15 sec. nach der Betätigung der Taste function/enter

- 30 sec. nach der Betätigung der Taste select/zero

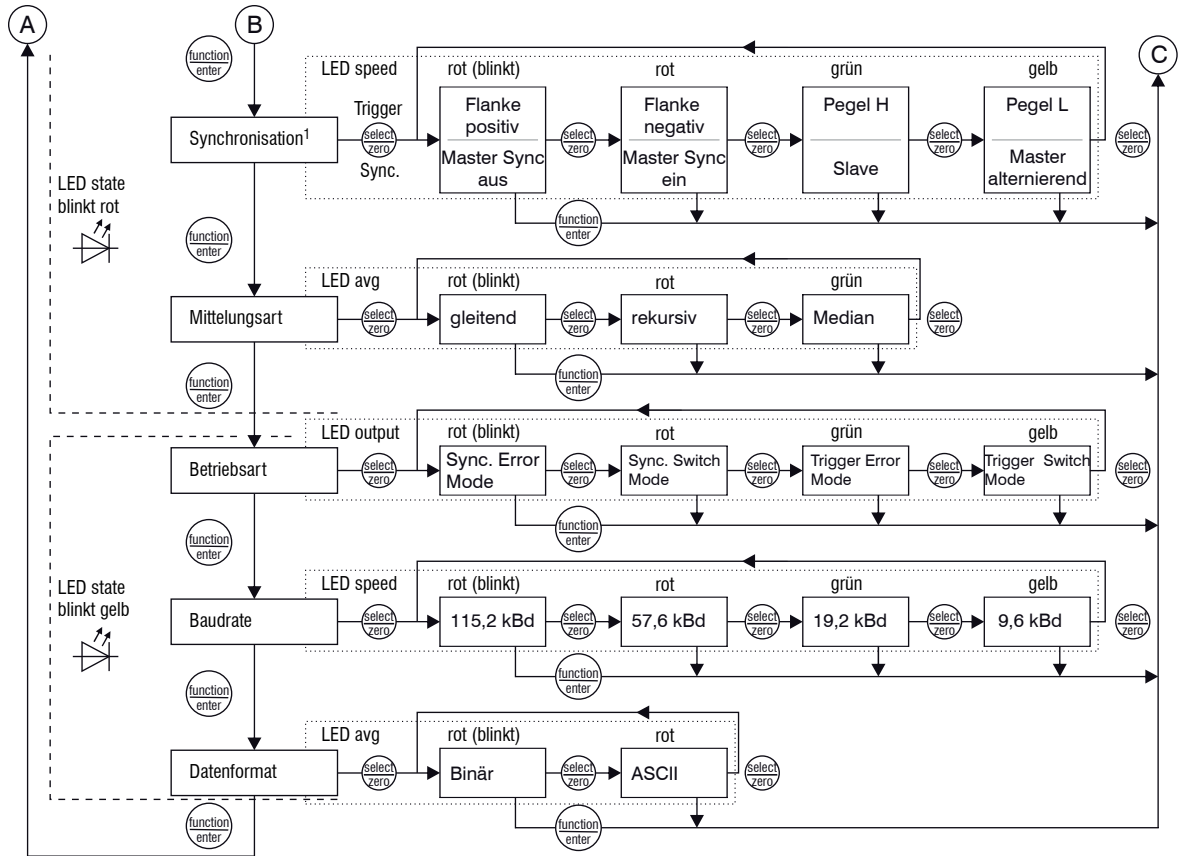

1) Auswahl ist abhängig von der Betriebsart (Synchronisation oder Triggerbetrieb)

6.6 Mittelung

Das optoNCDT 1700 wird ab Werk mit der Voreinstellung „gleitende Mittelung, Mittelungszahl $N = 1$ “, d.h. ohne Mittelwertbildung ausgeliefert.

Im Sensor sind die Mittelungsarten

- Gleitender Mittelwert,
- Rekursiver Mittelwert und
- Median implementiert.

Durch die Mittelwertbildung wird

- die Auflösung verbessert,
- das Ausblenden einzelner Störstellen ermöglicht oder
- das Messergebnis „geglättet“.

Das Linearitätsverhalten wird mit einer Mittelung nicht beeinflusst.

6.6.1 Mittelungszahl N ändern

In jedem Messzyklus (bei einer Messrate von 2,5 kHz alle 0,4 ms) wird der interne Mittelwert neu berechnet. Die Mittelungszahl N gibt an, über wie viele fortlaufende Messwerte im Sensor gemittelt werden soll.

Mittelungsart	Mittelungszahl	LED „avg“
gleitend	1 (keine Mittelung)	aus
rekursiv	1 (keine Mittelung)	
Median	3	
gleitend	4	rot
rekursiv	4	
Median	5	
gleitend	32	grün
rekursiv	32	
Median	7	
gleitend	128	gelb
rekursiv	128	
Median	9	

Im Einstellmodus lässt sich die Mittelungszahl auf 4 verschiedene vorgegebene Festwerte setzen. Hinweise dazu, siehe Kap. 6.5. Die ausgewählte Mittelungszahl wird auch im Messmodus durch die LED „avg“ signalisiert, siehe Abb. 22.

Die Mittelung hat keinen Einfluss auf die Messrate bzw. Datenrate bei digitaler Messwertausgabe.

Weitere Mittelungszahlen lassen sich über die digitale Schnittstelle programmieren, siehe Kap. 8.5.4.

Abb. 22 Festlegung der Mittelungszahl

Die Mittelung wird für statische Messungen oder sich langsam ändernde Messwerte empfohlen.

WICHTIG!

Der eingestellte Mittelwerttyp und die Mittelungszahl bleiben nach dem Ausschalten erhalten.

6.6.2 Gleitender Mittelwert (Standardeinstellung)

Über die wählbare Anzahl N aufeinanderfolgender Messwerte (Fensterbreite) wird der arithmetische Mittelwert M_{gl} nach folgender Formel gebildet und ausgegeben:

$$M_{gl} = \frac{\sum_{k=1}^N MW(k)}{N}$$

MW = Messwert,
 N = Mittelungszahl,
 k = Laufindex (im Fenster)
 M_{gl} = Mittelwert bzw. Ausgabewert

Verfahren:

Jeder neue Messwert wird hinzugenommen, der erste (älteste) Messwert aus der Mittelung (aus dem Fenster) wieder herausgenommen. Dadurch werden kurze Einschwingzeiten bei Messwertsprüngen erzielt.

Beispiel: $N = 4$

$\dots 0, 1, \underline{2, 2, 1, 3}$ \downarrow $\frac{2, 2, 1, 3}{4} = M_{gl}(n)$	$\dots 1, 2, \underline{2, 1, 3, 4}$ \downarrow $\frac{2, 1, 3, 4}{4} = M_{gl}(n+1)$	Messwerte Ausgabewert
--	--	------------------------------

Standardwerte für N : Im Sensor sind die Werte $N = 1, 4, 32, 128$ fest gespeichert. Für weitere zulässige Werte für N , siehe Kap. 8.5.4.

Besonderheiten:

Der gleitende Mittelwert kann im optoNCDT 1700 nur über maximal 128 Werte gebildet werden.

6.6.3 Rekursiver Mittelwert

Formel:

$$M_{\text{rek}}(n) = \frac{MW_{(n)} + (N-1) \times M_{\text{rek}(n-1)}}{N}$$

MW = Messwert,
 N = Mittelungszahl,
 n = Messwertindex
 M_{rek} = Mittelwert bzw. Ausgabewert

Verfahren:

Jeder neue Messwert MW(n) wird gewichtet zur Summe der vorherigen Mittelwerte M_{rek}(n-1) hinzugefügt. Standardwerte für N: Im Sensor sind die Werte N = 1, 4, 32, 128 fest gespeichert. Für weitere zulässige Werte für N, siehe Kap. 8.5.4 „Mittelung“.

Besonderheiten:

Die rekursive Mittelung erlaubt eine sehr starke Glättung der Messwerte, braucht aber sehr lange Einschwingzeiten bei Messwertsprüngen. Der rekursive Mittelwert zeigt Tiefpassverhalten.

6.6.4 Median

Aus einer vorgewählten Anzahl von Messwerten wird der Median gebildet. Dazu werden die einlaufenden Messwerte (3, 5, 7 oder 9 Messwerte) nach jeder Messung neu sortiert. Der mittlere Wert wird danach als Median ausgegeben. Bei der Bildung des Medians im Controller werden 3, 5, 7 oder 9 Messwerte berücksichtigt, d.h. es gibt keinen Median 1. Damit lassen sich einzelne Störimpulse unterdrücken. Die Glättung der Messwertkurven ist jedoch nicht sehr stark.

Beispiel: Mittelwert aus fünf Messwerten

... 0 1 2 4 5 1 3 → Messwerte sortiert: 1 2 3 4 5 Median_(n) = 3

... 1 2 4 5 1 3 5 → Messwerte sortiert: 1 3 4 5 5 Median_(n+1) = 4

6.7 Mastern

WICHTIG!

„Mastern“ ist nur im „switch-mode“ und „Mitte setzen“ nur im „error-mode“ möglich, siehe Kap. 6.5.

„Mastern“ oder „Mitte setzen“ erfordert ein Messobjekt im Messbereich.

„Mastern“ beeinflusst den Analog- und Digitalausgang.

Das „Mastern“ dient zum Abgleich der Messwerte am Sensorausgang (Analog / Digital mit einem bekannten Messobjekt (Master)). Damit können Montagetoleranzen beim Sensoraufbau korrigiert werden. Der beim Messen eines „Masterobjektes“ am Sensorausgang ausgegebene Messwert ist der „Masterwert“. Dabei wird die Sensorkennlinie parallel verschoben.

Speichern des Masterwertes im Sensor:

Dieser Masterwert muss vor dem Mastern in den Sensor eingegeben und gespeichert werden. Dafür gibt es zurzeit zwei Möglichkeiten:

1. Im Konfigurationsprogramm „ILD1700 Tool“, siehe Kap. 10.
2. Im Befehl „Set_LIMITS“, siehe Kap. 8.5.7 „Grenzwerte setzen“ als Digitalwert im „Masterwert“. Die Berechnung ist ausführlich beschrieben, siehe Kap. 7.3.

Um den Masterwert auch nach einem Neustart des Sensors wieder zu Verfügung zu haben, kann dieser bei der Aktion „Mastern“ dauerhaft im Sensor gespeichert werden. Details dazu, siehe Kap. 8.5.20 „Freigeben / Sperren des Flashschreibens für Mastern und Mitte setzen“.

Im ILD-Tool kann der Masterwert dauerhaft im Sensor gespeichert werden, wenn bei der Sensorkonfiguration „permanent im Flash“ ausgewählt ist.

Die Kennlinienverschiebung verkleinert den nutzbaren Messbereich des Sensors, je weiter Masterwert und Masterposition voneinander entfernt sind.

Hinweis:

Bei einem neuen Sensor ILD1700 ist der Masterwert auf 0,5 x Messbereich eingestellt. Das Zurücksetzen auf die Werkseinstellungen setzt auch den Masterwert wieder auf 0,5 x Messbereich.

Die Aktion „Mastern“ kann auf drei verschiedene Arten ausgelöst werden:

- Drücken der Taste `Zero/Select` am Sensor. Danach leuchtet die rote LED „Zero“. Beim zweiten Drücken wird wieder in den Ausgangszustand zurückgesetzt.
- Externes Low-Signal am Eingang „Zero“: 0,5 ... 3 s mit GND verbinden: SET (Mastern), 3 ... 6 s mit GND verbinden: RESET (Rücksetzen)
- Ab Firmwareversion 6.000 mit dem Befehl „SETZero“, siehe Kap. 8.5.21.
 - mit Parameter $x = 1$ ⇔ Setzen ⇔ ;
 - mit Parameter $x = 0$ ⇔ Rücksetzen

Ablauf	„Mastern“
Betriebsart	switch-mode
Sollwert	Programmierer „Masterwert“
1. Schritt	Messobjekt und Sensor in gewünschte Position zueinander bringen
2. Schritt	Taste <code>Zero</code> einmal drücken oder den Eingang „Zero“ 0,5 bis 3 s mit GND verbinden oder Befehl „SetZero“ ¹ anwenden.
Ausgangssignale nach „Mastern“	
Anzeige	LED „zero“ leuchtet.
Analogwerte	$U_{\text{out, M}} = \frac{\text{Masterwert} \cdot 10 \text{ V}}{\text{Messbereich}}$ $I_{\text{out, M}} = \frac{\text{Masterwert} \cdot 20 \text{ mA}}{\text{Messbereich}}$
Digitalwerte	$D_A = \text{Masterwert}$

Abb. 24 Ablauf beim Mastern

Beispiel:

Messbereich 50 mm, Spannungsausgang 0 ... 10 V

Masterwert 17 mm, bezogen auf Mitte Messbereich (MBM) = 5 V,

Analogwert beim Mastern: 3,4 V

Nach dem Mastern liefert der Sensor neue Messwerte, bezogen auf den Masterwert. Durch ein Rücksetzen wird wieder der Zustand vor dem Mastern eingestellt.

1) Möglich ab Firmware-Version 6.0



Abb. 23 Kennlinienverschiebung durch Mastern

6.8 Mitte setzen

Die Funktion „Mitte setzen“ verschiebt den Analogausgabewert auf den Wert für die Messbereichsmitte, also +5 V beziehungsweise 12 mA.

Die Aktion „Mitte setzen“ kann auf drei verschiedene Arten ausgelöst werden:

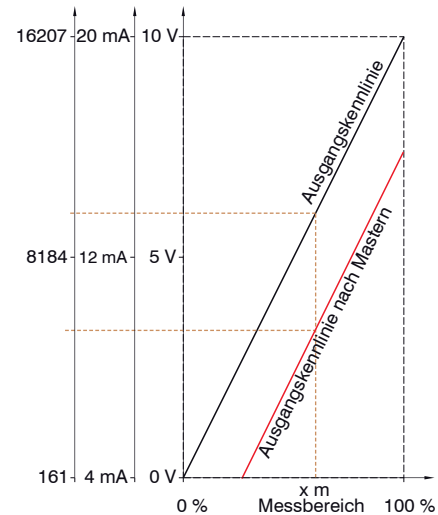
- Drücken der Taste `Zero/Select` am Sensor. Danach leuchtet die rote LED „Zero“. Beim zweiten Drücken wird wieder in den Ausgangszustand zurückgesetzt.
- Externes Low-Signal am Eingang „Zero“:
0,5 ... 3 s mit GND verbinden: SET (Mitte setzen),
3 ... 6 s mit GND verbinden: RESET (Rücksetzen)
- Ab Firmwareversion 6.000 mit dem Befehl „SETZero“, siehe Kap. 8.5.21
mit Parameter $x = 1$ ⇔ Setzen ⇔;
mit Parameter $x = 0$ ⇔ Rücksetzen



WICHTIG!

„Mastern“ ist nur im „switch-mode“ und „Mitte setzen“ nur im „error-mode“ möglich, siehe Kap. 6.5.

„Mastern“ oder „Mitte setzen“ erfordert ein Messobjekt im Messbereich.

„Mitte setzen“ beeinflusst den Analog- und Digitalausgang ¹.

Ablauf	„Mitte setzen“
Betriebsart	error-mode
Sollwert	Mitte des Analogbereiches
1. Schritt	Messobjekt und Sensor in gewünschte Position zueinander bringen
2. Schritt	Taste <code>Zero</code> einmal drücken oder den Eingang „Zero“ 0,5 bis 3 s mit GND verbinden oder Befehl „SetZero“ ¹ anwenden.
Ausgangssignale nach „Mitte setzen“	
Anzeige	LED „zero“ leuchtet.
Analogwerte	$U_A = 5 \text{ V}$ oder $I_A = 12 \text{ mA}$
Digitalwert	$D_A = 8184$

Abb. 25 Ablauf beim Mitte setzen

1) Möglich ab Firmware-Version 6.0

Beispiel:

Messbereich 50 mm, Spannungsausgang 0 ... 10 V
 Mitte setzen erfolgt bei der Position $x_m = 10$ mm.
 „Mitte setzen“ ergibt ein Ausgangssignal von 5 V.

Verbleibender Messbereich beziehungsweise Ausgabebereich:

$$x_{\max} = 35 \text{ mm}$$

$$\text{Out}_{\min} = 3 \text{ V beziehungsweise } 8,8 \text{ mA}$$

Nach dem Mitte setzen liefert der Sensor neue Messwerte, bezogen auf den Mittenwert.

Durch Rücksetzen wird wieder der Zustand vor dem Mitte setzen eingestellt.

Mitte setzen (nur Error-Mode): keine Grenzwertüberwachung

Die Kennlinienverschiebung verkleinert den nutzbaren Messbereich des Sensors.



Abb. 26 Kennlinienverschiebung durch Mitte setzen

**WICHTIG!**

Synchronisierte Sensoren müssen auf gleiche Messrate eingestellt sein.

Mögliche Werte für die Ausgaberate, siehe Kap. A 3.

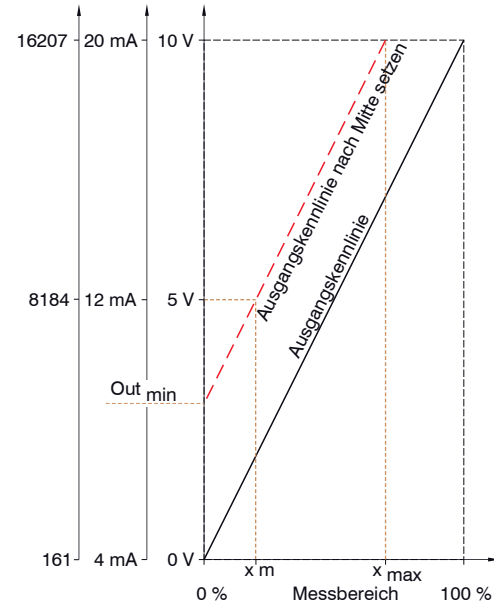
Empfehlung:

- Verwenden Sie eine hohe Messrate bei hellen und matten Messobjekten,
- Verwenden Sie eine niedrige Messrate bei dunklen oder glänzenden Messobjekten (z.B. schwarz lackierte Flächen), um das Messergebnis zu verbessern.

6.9 Messrate und Ausgaberate

Die Messrate definiert, wie viele Messungen pro Sekunde vom Sensor ausgeführt werden sollen. Die Messrate kann 2,5 kHz, 1,25 kHz, 625 Hz oder 312,5 Hz betragen. Details für das Ändern der Messrate, siehe Kap. 6.5.

Die Ausgaberate gibt die tatsächliche Anzahl an Messwerten am Sensorausgang je Sekunde wieder. Sie kann maximal so groß wie die Messrate sein.

Ausgang	Maximale Ausgaberate
Strom	Messrate
Spannung	Messrate
RS422	Ausgaberate \leq Messrate; Bestimmt durch Übertragungsrate (Baudrate) und Datenformat (ASCII-Code).

Der Sensor misst intern weiter, wartet aber so lange mit der Ausgabe, bis der letzte Messwert komplett ausgegeben ist. Der nächste Messwert ist der letzte gültige Wert, dazwischen liegende Werte gehen verloren.

Abb. 27 Ausgaberen für die Ausgangstypen

Berechnung der Ausgaberate unter Verwendung der seriellen Schnittstelle RS422:

$$\text{Ausgaberate} = \text{Messrate} / n$$

Verwendete Kurzzeichen:

n = Teilfaktor

int = ganzzahliger Teil von ()

b = Byte/Messwert (Binärformat $b=2$, ASCII $b=6$)

MR = Messrate [Hz]

BR = Baudrate [Baud]

$$n = \text{int} (b * 11 * MR / BR) + 1$$

Eine Zusammenfassung der Werte, siehe Kap. A 3.

Beispiel:

Messrate = 1250 Hz, ASCII-Format ($b=6$), Baudrate = 19200 Baud

--> $n = \text{int} (4,3) + 1 = 5$

--> Ausgaberate = 1,25 kHz / 5 = 250 Hz.

6.10 Betriebsart

6.10.1 Error-Mode (Fehlerüberwachung)

Im Error-Mode wird der Schaltausgang 1 als Fehlerausgang genutzt. Der Schaltausgang 2 bleibt inaktiv. Die Programmierung des Error-Modes ist sowohl über die Tastatur als auch über die Programmierschnittstelle möglich.

Der Error-Ausgang wird aktiviert (leitend gegen GND), wenn

- das Messobjekt außerhalb des Messbereiches liegt, siehe [Abb. 28](#),
- kein Messobjekt vorhanden ist oder
- ein ungeeignetes Messobjekt (zu dunkel, metallisch poliert, zu wenig reflektierend) verwendet wird.

Bei transparenten Messobjekten, in die das Laserlicht eindringen kann, wird der Laserpunkt oft unzulässig vergrößert; mit einer Messunsicherheit ist zu rechnen. Der Fehlerausgang wird aktiviert.

6.10.2 Switch-Mode (Grenzwertüberwachung)

Im Switch-Mode werden beide Schaltausgänge als Grenzwertschalter verwendet, siehe [Abb. 29](#), siehe [Abb. 24](#). Die Programmierung der einzelnen Schwellwerte ist über die digitale Programmierschnittstelle möglich, siehe [Kap. 8.5.7](#), siehe [Kap. 8.5.8](#).



Abb. 28 Signalverlauf der Schaltausgänge in der Betriebsart „Sync error“ und „Trigger error“

Error-Mode: nur Mitte setzen, keine Grenzüberwachung

Switch-Mode: nur Mastern, Grenzwertüberwachung

WICHTIG!

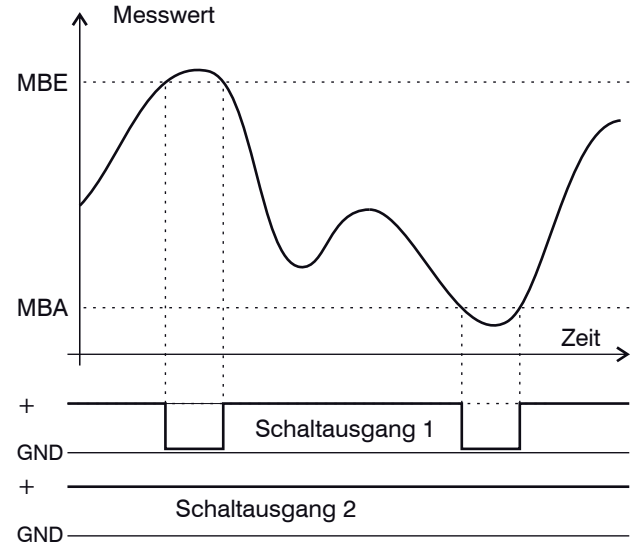
Die Grenzwertüberwachung erfolgt nach der Mittelung.

Es werden die folgenden 4 Werte genutzt:

- oberer Grenzwert (OG),
- unterer Grenzwert (UG),
- oberer Hysteresewert (OH),
- unterer Hysteresewert (UH).

Beim Überschreiten des oberen Grenzwertes wird der zugeordnete Schaltausgang 1 aktiviert (leitend), bei der nachfolgenden Unterschreitung des oberen Hysteresewertes wieder deaktiviert. Analoges gilt für das Unterschreiten des unteren Grenzwertes und Schaltausgang 2, siehe [Abb. 29](#).

Standardeinstellung

Oberer Grenzwert (OG):

101 % d.M. / Messwert digital: 16365

Oberer Hysteresewert (OH):

100 % d.M. / Messwert digital: 16207

Unterer Hysteresewert (UH):

0 % d.M. / Messwert digital: 161

Unterer Grenzwert UG):

-1 % d.M. / Messwert digital: 0

Im Switch-Mode werden beide Schaltausgänge aktiviert, wenn

- das Messobjekt außerhalb des Messbereiches liegt, siehe [Abb. 29](#),
- kein Messobjekt vorhanden ist oder
- ein ungeeignetes Messobjekt (zu dunkel, metallisch poliert, zu wenig reflektierend) verwendet wird.



Abb. 29 Signalverlauf der Schaltausgänge in der Betriebsart „Sync switch“ und „Trigger switch“

6.10.3 Ausgangsschaltung der Schaltausgänge

! Warnung!
Relais nie ohne Freilaufdiode anschließen!
Zerstörung des Schaltausganges möglich.

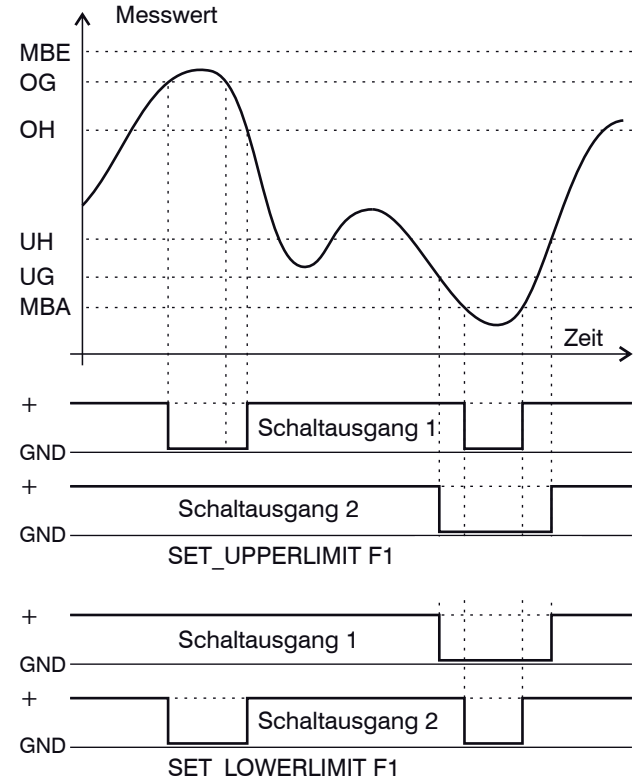

Abb. 30 Schaltausgang, Beispiele für externe Beschaltung mit Pull-Up-Widerstand oder Relais mit Freilaufdiode

Im aktiven Zustand ist der Transistor T leitend. Die Schaltausgänge sind kurzschlussfest.

Rücksetzen des Kurzschlusseschutzes:

- Externen Kurzschluss beseitigen,
- Sensor ausschalten und wieder einschalten oder
- Softwarebefehl „Reset“ an Sensor senden.

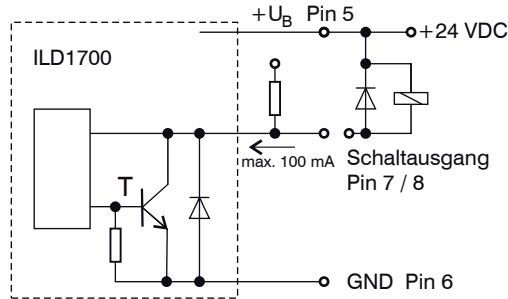
Die beiden Limit-Ausgänge (Pin 7 u. 8) dürfen auch als Fensterdiskriminator (Gut-Schlecht-Trennung) parallel geschaltet werden.

6.11 Synchronisation von Sensoren

Werden zwei Sensoren am gleichen Messobjekt betrieben, können sie untereinander synchronisiert werden. Das opto NCDT1700 unterscheidet zwei Synchronisationsarten, siehe [Abb. 31](#).

Typ		Anwendung
Gleichzeitige Synchronisation	Beide Sensoren messen im gleichen Takt.	Differenzmessungen (Dicke, Höhendifferenz) an undurchsichtigen Messobjekten. Dafür ist Sensor 1 als „Master“ und Sensor 2 als „Slave“ zu programmieren.
Alternierende Synchronisation	Beide Sensoren messen abwechselnd	Dickenmessung an durchscheinenden Objekten oder Differenzmessung an eng nebeneinander liegenden Messstellen. Die alternierende Synchronisation erzwingt wechselseitiges Ein- und Ausschalten der Laser, damit sich die beiden Sensoren nicht gegenseitig optisch stören.

Abb. 31 Eigenschaften und Anwendungen der Synchronisationstypen

i WICHTIG!
Die Synchronisation setzt beim Master- und Slave-Sensor die gleiche Messrate voraus.

WICHTIG!

Den Slave-Sensor möglichst nicht unsynchronisiert betreiben!

WARNUNG!

Die Synchronanschlüsse dürfen auch nicht kurzzeitig mit der Betriebsspannung und / oder GND verbunden sein. Zerstörungsgefahr durch Überlastung!

1) Die Systemmassen (GND, Pin 6, schwarz), beider Sensoren sind miteinander zu verbinden, falls die Sensoren nicht von der gleichen Spannungsquelle versorgt werden.

Für die alternierende Synchronisation ist der Master-Sensor in der Synchronisationsbetriebsart „Master alternierend“, siehe Kap. 6.5, zu betreiben. Die Messrate ändert sich nicht, aber die Ausgaberate wird in diesem Betrieb auf die Hälfte reduziert. Ein unsynchronisierter Slave schaltet den Laser ab, liefert ein entsprechendes Fehlersignal.

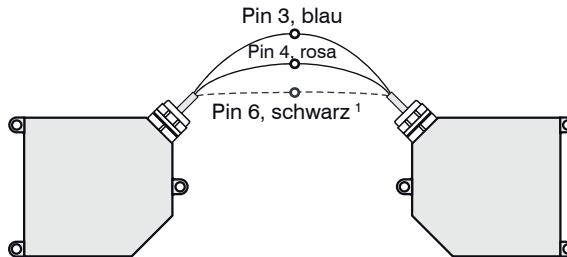

Für die Synchronisation sind miteinander verdrillte Leitungen im Kabel zu verwenden. Die Anschlüsse gleicher Polarität (Sync+ und Sync-) sind miteinander zu verbinden.

Zwischen Pin 3 und 4 ist im optoNCDT1700 ein Abschlusswiderstand zur Leitungsanpassung fest eingebaut, siehe [Abb. 32](#).

Abb. 32 Synchronisation zweier optoNCDT1700

Synchronisation mit externer Signalquelle

Wird der Sensor mit einer externen Signalquelle synchronisiert, müssen die Pegel der Signalquelle den LVDS-Spezifikationen entsprechend den Hinweisen, siehe [6.14.3](#).

Die Synchronisationsfrequenz ist mit einer Toleranz von $\pm 1\%$ der Messfrequenz (Messrate) einzuhalten. Die Triggerung ist nur mit einer entsprechenden Hardware, z.B. der optional erhältlichen triggerBOX1700, möglich.

6.12 Belichtungszeit

Bei einer maximalen Messrate von 2,5 kHz wird das CCD-Element 2500 mal pro Sekunde belichtet. Damit ist eine maximale Belichtungszeit (Leuchtzeit des Lasers) von 0,4 ms bei dieser Messrate vorgegeben. Je niedriger die Messrate, umso länger ist auch die maximale Belichtungszeit.

Die Echtzeitregelung des Sensors verkürzt die Belichtungszeit in Abhängigkeit von der auf dem CCD-Element ankommenden Lichtmenge und regelt damit Reflexionsänderungen, z.B. durch Aufdrucke auf der Messobjektoberfläche, aus.

6.13 Zeitverhalten, Messwertfluss

Der Sensor benötigt zum Messen und Verarbeiten mehrere Zyklen:

1. Belichten: Sammeln des ankommenden Lichtes im Empfänger (Messen),
2. Einlesen: Umwandlung und Speicherung der Lichtsignale als digitale Werte,
3. Berechnen (Computing),
4. Controlling.

Die Ausgabe über die analoge und digitale Schnittstelle startet bei Beginn des nächsten Zyklus. Der Analogwert und der Schaltausgang wird dabei sofort aktualisiert oder die digitale Ausgabe beginnt mit dem Startbit.

Die Zykluszeit beträgt $400 \mu\text{s}$ bei einer Messrate von 2,5 kHz (Speed = 1). Je nach Lage des Ereignisses innerhalb der Belichtungszeit, steht der gemessene Wert N nach maximal vier Zyklen am Ausgang bereit. Die Verzögerungszeit zwischen Eingangsreaktion und Ausgangssignal beträgt demnach 1,2 bis 1,6 ms. Da die Abarbeitung der Zyklen zeitsequentiell und raumparallel (Ebenen, siehe [Abb. 33](#)) erfolgt, liegt aber nach weiteren $400 \mu\text{s}$ schon der nächste Messwert (N+1) am Ausgang an.

Zyklus	1.	2.	3.	4.	5.
Zeit	$400 \mu\text{s}$	$800 \mu\text{s}$	$1200 \mu\text{s}$	$1600 \mu\text{s}$	$2000 \mu\text{s}$
1. Ebene	Belichten N (Ausgabe N-4)	Einlesen N	Berechnen N	Controlling N	Belichten N+4 (Ausgabe N)
2. Ebene	Controlling N-3	Belichten N+1 (Ausgabe N-3)	Einlesen N+1	Berechnen N+1	Controlling N+1
3. Ebene	Berechnen N-2	Controlling N-2	Belichten N+2 (Ausgabe N-2)	Einlesen N+2	Berechnen N+2
4. Ebene	Einlesen N-1	Berechnen N-1	Controlling N-1	Belichten N+3 (Ausgabe N-1)	Einlesen N+3

Abb. 33 Zeitverhalten Sensor



Abb. 34 Messwertfluss beim ILD 1700

**WICHTIG!**

Die Triggerung ist nur mit entsprechender Hardware, z.B. der optional erhältlichen triggerBOX1700, möglich.

**WICHTIG!**

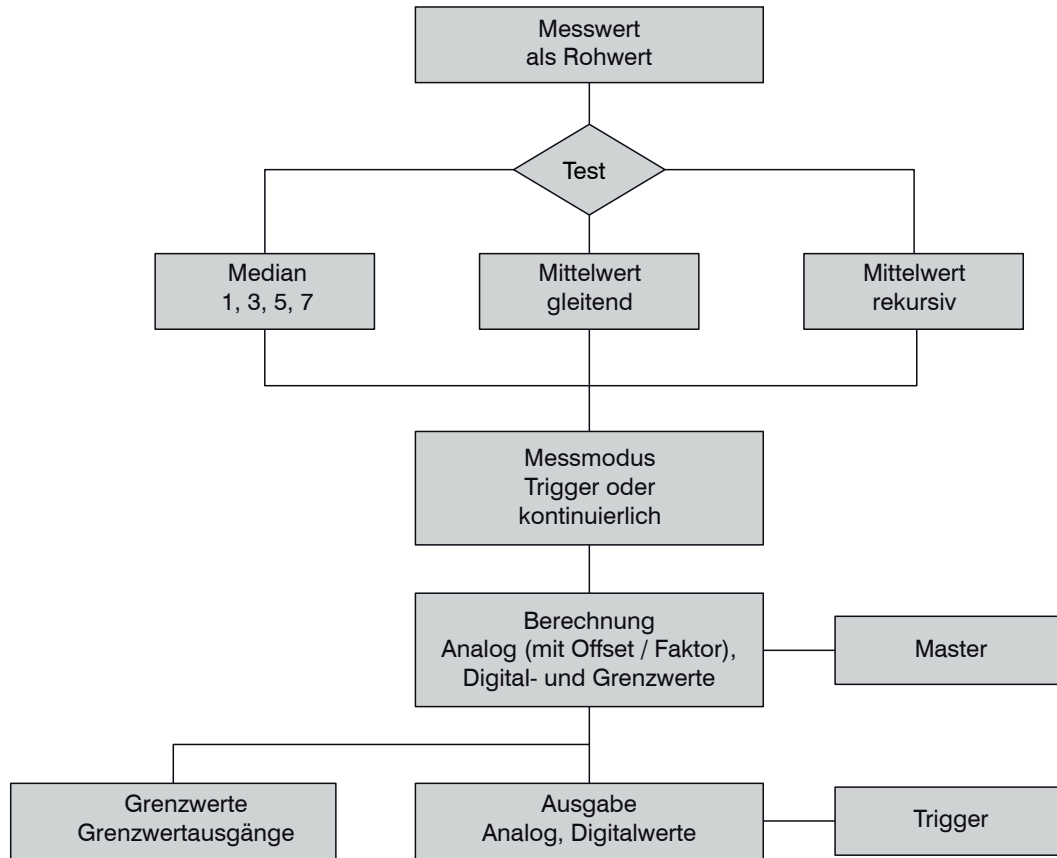
Die Grenzwertüberwachung ist nur in der Betriebsart „Trigger Switch Mode“ aktiviert.

6.14 Triggerung

6.14.1 Grundsätzliches

Die Messwertausgabe am optoNCDT 1700 ist durch ein externes Triggersignal (elektrisches Signal oder Kommando) steuerbar. Dabei wird nur die analoge oder digitale Ausgabe beeinflusst. Die Triggerung hat keine Auswirkung auf die vorgewählte Messrate bzw. das Zeitverhalten, siehe Kap. 6.13, so dass zwischen dem Triggerereignis (Pegeländerung) und der Ausgangsreaktion immer 4 Zyklen liegen.

Als externer Triggereingang wird der Synchron eingang benutzt. Damit können die Sensoren wahlweise **synchronisiert** oder **getriggert** werden. Der Wechsel von Synchronisation (Werkseinstellung) auf Triggerung geschieht entweder mit der Tastatur im Menüpunkt „Betriebsart“, siehe Kap. 6.5, oder über den Befehl SET_ERROROUTPUT, siehe Kap. 8.5.9.

6.14.2 Triggerart

Die Messwertausgabe im Triggerbetrieb kann sowohl über die **Flanke** als auch über den **Pegel** des Triggersignals gesteuert werden. Als Triggerbedingungen sind implementiert:

- Steigende Flanke (Flanke positiv),
- Fallende Flanke (Flanke negativ),
- Pegel high (Pegel H) oder
- Pegel low (Pegel L).

Die Triggerbedingungen (Flanke oder Pegel) können Sie über die Tastatur, siehe Kap. 6.5, „Synchronisation“ oder den Befehl SET_TRIGGERMODE, siehe Kap. 8.5.13, vorgeben.

Flankentriggerung

Nach der Triggerflanke wird der Analogausgang aktualisiert oder falls Digitalausgabe ausgewählt ist, nur ein digitaler Messwert über die RS422-Schnittstelle ausgegeben, siehe Abb. 35. Dazwischen wird der Analogausgang festgehalten („Sample and hold“), siehe Abb. 36.



Abb. 35 Triggerflanke LH (oben) und Digitalausgangssignal (unten)

Pegeltriggerung

(„Torung“): Es werden so lange Messwerte ausgegeben, wie die Triggerbedingung erfüllt ist.

Der Befehl GET_MEASVALUE, siehe Kap. 8.5.19, liefert die gewünschte Anzahl an digitalen Messwerten, die im zugehörigen Parameter des Befehls zu definieren sind („Polling“). Die digitalen Messwerte können auch im Triggerbetrieb als Binärwert, siehe Kap. 8.2.1 oder ASCII-Zeichenfolge, siehe Kap. 8.2.2, ausgegeben werden.

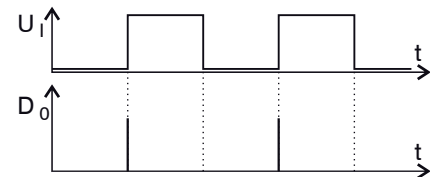
6.14.3 Triggersignalpegel

Zum externen Triggern des optoNCDT1700 werden die Eingänge (Trig+, Trig-, siehe Abb. 41) benutzt. Die erforderlichen Signalpegel entsprechen der LVDS-Spezifikation (Low Voltage Differential Signals), so dass zur Ansteuerung nur LVDS-Treiber-schaltkreise mit 3,3 V Betriebsspannung verwendet werden.

Die Differenz zwischen beiden Eingangssignalen Trig+ (Pin 3) und Trig- (Pin 4) muss betragsmäßig größer als 100 mV sein, wobei jedes einzelne Signal im Bereich zwischen 0 V und +2,9 V, bezogen auf GND, liegen darf. Ist die Spannung an Trig+ größer als an Trig- dann wird vom Sensor ein H-Pegel erkannt, siehe Abb. 38.

Zwischen Pin 3 und 4 ist im optoNCDT1700 ein Abschlusswiderstand zur Leitungsanpassung fest eingebaut, siehe Abb. 39.

6.14.4 Triggerimpulswerte

Die Triggerimpulsdauer t_i muss mindestens eine Zykluszeit (= 1 / Messrate) betragen. Bei kleineren Messraten muss also auch die Triggerimpulsdauer verlängert werden (z.B. von $t_i = 400 \mu\text{s}$ bei speed=1 auf $t_i = 3,2 \text{ ms}$ bei speed= 1/8).

t_i Impulsdauer
 t_p Impulspause
 t_A Impulsabstand
 U_i Eingangssignalpegel



Abb. 36 Triggerpegel High (oben) und Analogausgangssignal (unten)



Abb. 37 Triggerpegel Low (oben) und Digitalausgangssignal (unten)

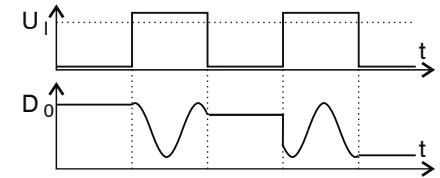

Abb. 38 Zeitverhalten Triggersignal

i WICHTIG!

Ein Überschreiten der maximalen Triggerfrequenz führt zu Messunsicherheiten, sichtbar an der blinkenden „zero“-LED und dem Error-Ausgang (falls Betriebsart Trigger/Error gewählt).

i WICHTIG!

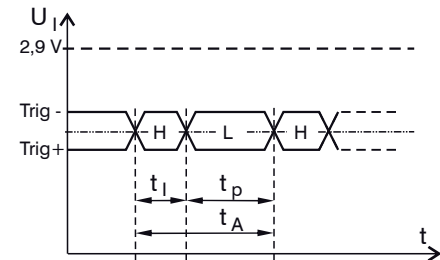
Die Triggerung ist nur mit entsprechender Hardware, z.B. die optional erhältliche triggerBOX1700, möglich.

i WICHTIG!

Die Bezugsmasse der Triggersignalquelle ist immer mit der Systemmasse (Anschluss GND, Pin 6) am Sensor zu verbinden, noch bevor Triggersignale anliegen.

Flankentriggerung

Der Impulsabstand t_A zwischen 2 Triggerimpulsen (bzw. -flanken) muss mindestens 4 Messzyklen betragen. Dann ist der getriggerte Messwert ausgegeben, bevor eine neue Triggerflanke kommt. Daraus folgt eine maximale Triggerfrequenz von 625 Hz für die Messrate von 2,5 kHz.

Pegeltriggerung

Nach dem Wechsel des Triggerpegels müssen alle Messwerte abgewartet werden, bevor ein neuer Triggerpegel erkannt wird. Dafür wird eine Impulspause t_p von 4 Zyklen benötigt. Der minimale Impulsabstand t_A beträgt deshalb 5 Zyklen ($t_A = t_1 + t_p$), siehe Abb. 40. Daraus folgt eine maximale Triggerfrequenz von 500 Hz für eine Messrate von 2,5 kHz.

Triggerart	Flankentriggerung	Pegeltriggerung
Impulsdauer t_1	1 Zyklus = 400 μ s	1 Zyklus = 400 μ s
Impulspause t_p	3 Zyklen = 1,2 ms	4 Zyklen = 1,6 ms
Impulsabstand t_A	4 Zyklen = 1,6 ms	5 Zyklen = 2,0 ms
Triggerfrequenz f_T	$f_T = f_M / 4 = 625$ Hz	$f_T = f_M / 5 = 500$ Hz

Abb. 40 Minimale Impulswerte und maximale Triggerfrequenz für Speed = 1

6.14.5 Pinbelegung für externes Triggersignal

Pin	Eingang	Bemerkung	Adernfarbe im Sensorkabel PC1700-x
3	Trigger+	Differenzeingang	blau
4	Trigger-		rosa
6	GND	Systemmasse	schwarz

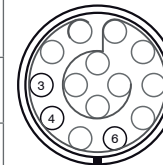

Ansicht:
Lötseite Kabelstecker,
Isolierkörper

Abb. 41 Pinbelegung für externes Triggersignal



Abb. 39 Beschaltung für Triggerung

f_M = Messrate

Ein Keramikkondensator von 10 nF zwischen Analogausgang und AGND am Auswertegerät verringert hochfrequente Störungen.

7. Messwertausgabe

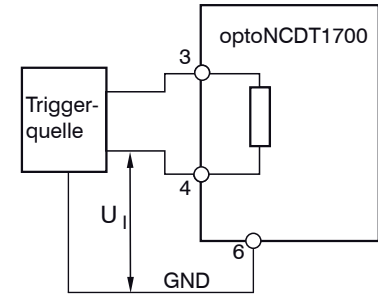
Das optoNCDT1700 gibt die Messwerte wahlweise über den Analogausgang oder die serielle Schnittstelle RS422 aus. Beide Ausgangstypen können nicht gleichzeitig verwendet werden. Der Analogausgang kann als Stromausgang oder Spannungsausgang programmiert werden.

7.1 Spannungsausgang

Ausgabebereich für Messwertspannungen -0,1 V ... +10,1 V

Ausgangshub ΔU_{OUT} 10,0 V = 100 % Messbereich

Fehlerwert: 10,2 V (± 10 mV)

Berechnung eines Messwerts x in mm aus analoger Spannung:

$$x \text{ [mm]} = U_{OUT} * \frac{MB \text{ [mm]}}{10,0 \text{ [V]}}$$

Bezugswert:
Messbereichs-
anfang

$$x \text{ [mm]} = U_{OUT} * \frac{MB \text{ [mm]}}{10,0 \text{ [V]}} - MB/2$$

Bezugswert:
Messbe-
reichsmittle

Beispiel: Messbereich = 10 mm, $U_{OUT} = 4,6$ V; Ergebnis: $x = 4,6$ mm bzw. $x = -0,4$ mm

MBA =
Messbereichsanfang

MBM =
Messbereichsmittle

MBE =
Messbereichsende



Abb. 42 Signalverhalten Spannungsausgang

7.2 Stromausgang

max. Ausgabebereich 4 mA ... 20 mA
 Ausgangshub ΔI_{OUT} 16 mA = 100 % Messbereich
 Fehlerwert: 3 mA ($\pm 10 \mu A$)

Berechnung eines Messwerts x in mm aus analogem Strom

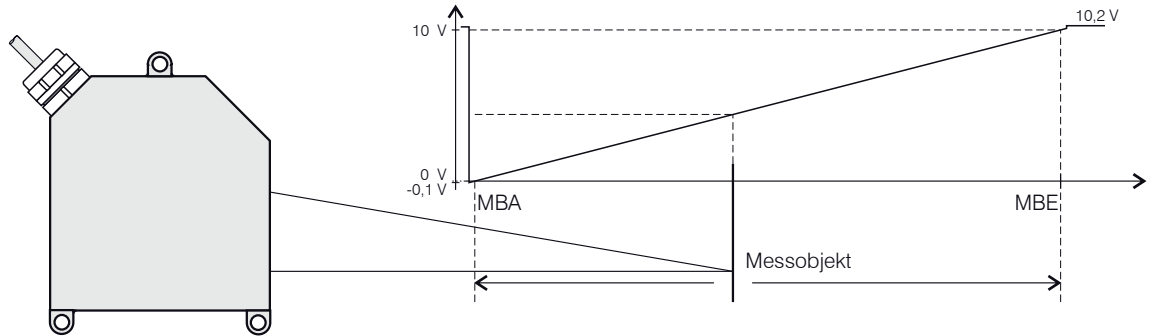
Bezugswert Messbereichsanfang:

Bezugswert Messbereichsmittle:

$$x [\text{mm}] = (I_{OUT} - 4 \text{ mA}) * \frac{MB [\text{mm}]}{16 [\text{mA}]}$$

$$x [\text{mm}] = (I_{OUT} - 4 \text{ mA}) * \frac{MB [\text{mm}]}{16 [\text{mA}]} - MB/2$$

Beispiel: Messbereich = 10 mm, $I_{OUT} = 12 \text{ mA}$; Ergebnis: x = 5 mm bzw. x = 0 mm

7.3 Digitalausgang

Die digitalen Messwerte werden als vorzeichenlose Digitalwerte (Rohwerte) ausgegeben.

Digitalwert	Verwendung
0 ... 16367	Wertebereich
0 ... 160	MBA-Reserve (1 %)
161 ... 16207	Messbereich

Digitalwert	Verwendung
16208 ... 16367	MBE-Reserve (1 %)
16370 ... 16383	Fehlercodes

Berechnung eines Messwertes in mm aus digitaler Ausgabe

Bezugswert Messbereichsanfang:

Bezugswert Messbereichsmittle:

$$x [\text{mm}] = (\text{digital}_{OUT} * \frac{1,02}{16368} - 0,01) * MB [\text{mm}]$$

$$x [\text{mm}] = (\text{digital}_{OUT} * \frac{1,02}{16368} - 0,51) * MB [\text{mm}]$$

Beispiele: MB = 10 mm, Bezugswert = Messbereichsanfang

Digitalwert	Umrechnung	Messwert
8184	$(8184 * 6,23167e-5 - 0,01) * 10 \text{ mm}$	$= 5 \text{ mm}$ (=MBM)
10261	$(10261 * 6,23167e-5 - 0,01) * 10 \text{ mm}$	$= 6,294 \text{ mm}$
161	$(161 * 6,23167e-5 - 0,01) * 10 \text{ mm}$	$= 0 \text{ mm}$ (=MBA)

Anmerkung: Ein Digitalwert kann aus einem Messwert (Millimeter) wie folgt berechnet werden:

$$\text{digital}_{\text{OUT}} = \left[\frac{x [\text{mm}]}{\text{MB} [\text{mm}]} + 0,01 \right] * \frac{16368}{1,02}$$

Diese Formel kann zum Beispiel bei der Programmierung von Schaltschwellen, siehe Kap. 8.5.7, verwendet werden.

7.4 Digitale Fehlercodes

Digitale Fehlercodes werden wie Messwerte ausgegeben.

Wertebereich für Fehlercodes:
16370 ... 16383 ($\text{digital}_{\text{OUT}}$)

F1 bad objekt	16370 kein Objekt erkennbar
F2 out of range -	16372 zu nah am Sensor
F3 out of range +	16374 zu weit vom Sensor
F4 poor target	16376 Objekt nicht auswertbar
F5 Laser off	16378 extern Laser aus
	16380 Sensor im Trigger-Mode
	Trigger-Pulse kommen zu schnell.

8. Serielle Schnittstelle RS422



Abb. 43 Systemaufbau zum Betrieb der Interfacekarte IF2008

	Pin	Signal	Signal	Pin	
Sensor 1 14-pol. ODU- Stecker	5	24 V	24 V Versorgung ¹	10	IF2008, X1 und X2, 15-pol. Sub-D
	12	Rx + (Eingang)	Sensor 1/3 TxD +	2	
	11	Rx - (Eingang)	Sensor 1/3 TxD -	1	
	1	Tx + (Ausgang)	Sensor 1/3 RxD +	4	
	2	Tx - (Ausgang)	Sensor 1/3 RxD -	3	
	3	Sync +	TRG +	6	
	4	Sync -	TRG -	7	
	6	GND	GND	15	
Bei Verwendung von 3 Sensoren ist das optional erhältliche Y-Adapterkabel IF2008-Y zu verwenden.					
Sensor 2 14-pol. ODU- Stecker	5	24 V	24 V Versorgung ¹	10	
	12	Rx +	Sensor 2/4 TxD +	12	
	11	Rx -	Sensor 2/4 TxD -	11	
	1	Tx +	Sensor 2/4 RxD +	14	
	2	Tx -	Sensor 2/4 RxD -	13	
	3	Sync +	TRG +	6	
	4	Sync -	TRG -	7	
	6	GND	GND	15	

Notwendige Hard- und Software

- IF2008
Interfacekarte RS422, für 1 bis 4 laseroptische Sensoren der Serie ILD1700 plus 2 Encoder, inkl. Programmierschnittstelle MEDAQLib

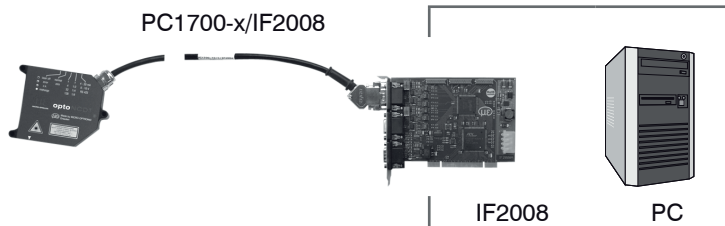
- PC1700-x/IF2008
Versorgungs- und Ausgangskabel, Länge x = 3, 6 oder 8 m.

Alternativ kann ein Datenaustausch mit der Demo-Software (ILD1700 Tool) und einem Umsetzer RS422 auf USB erfolgen, siehe Kap. 10..

Abb. 44 Pin-Belegung für zwei PC1700-x/IF2008 und IF2008

1) Für die Versorgung der angeschlossenen Sensoren und Encoder, Ausgangsstrom max. 1,25 A

8.1 Schnittstellenparameter

Das optoNCDT1700 ist mit einer seriellen Schnittstelle RS422 ausgerüstet, um den Sensor von einem gewöhnlichen PC aus bedienen zu können und Messwerte sowie Fehlercodes zu übertragen.

Datenformat: 8 Datenbits, keine Parität, ein Stopbit (8,N,1)

Die Baudrate ist im Auslieferungszustand auf 115,2 kBaud eingestellt, kann aber auf andere Werte programmiert werden, siehe Kap. 6.5. Die Messrate beträgt maximal 2,5 kHz.

8.2 Datenformat für Messwerte und Fehlercodes

8.2.1 Binärformat

Das Datenwort setzt sich aus zwei aufeinanderfolgenden Bytes (H-Byte / L-Byte) zusammen. Ein Kennbit in jedem Byte unterscheidet ein High- von einem Low-Byte.

Start	1	7 Bit MSB	Stop	Start	0	7 Bit LSB	Stop
-------	---	-----------	------	-------	---	-----------	------

Konvertierung des binären Datenformat:

Bei der Konvertierung müssen High- und Low-Byte anhand der ersten Bits (Kennbit) erkannt, die Kennbits entfernt und die restlichen 2 x 7 Bit wieder zu einem 14-Bit Datenwort zusammengefasst werden.

Empfang:

H-Byte	1	D13	D12	D11	D10	D9	D8	D7
L-Byte	0	D6	D5	D4	D3	D2	D1	D0

Ergebnis der Konvertierung:

0	0	D13	D12	D11	D10	D9	D8	D7	D6	D5	D4	D3	D2	D1	D0
---	---	-----	-----	-----	-----	----	----	----	----	----	----	----	----	----	----

Die Konvertierung muss im Anwenderprogramm erfolgen.

Beispiel:

Digitalwert: 2099 (= 0x0833 = 0b0010 000 0110011) 14 Bit

Binärformat

H-Byte: übertragen 0x90 (0b10010000) mit Kennbit 8 Bit

-> konvertiert 0x10 (0b0010000) ohne Kennbit 7 Bit

L-Byte: übertragen 0x33 (0b00110011) mit Kennbit 8 Bit

-> konvertiert 0x33 (0b110011) ohne Kennbit 7 Bit

Kennbits entfernt und zusammengefügt: 0x833

8.2.2 ASCII-Format

Ausgabe von 5 Zeichen (Ziffern) im ASCII-Code für Digitalwert + 1 Trennzeichen „CR“ (= 0x0D), also insgesamt 6 Zeichen. Bei Digitalwerten mit nur 3 oder 4 Ziffern werden Leerzeichen vorangesetzt.

Beispiel: Digitalwert 2099

Übertragen: „_2099“ (1 Leerzeichen voran) „CR“

ASCII-Code (Hex.)	0x20	0x32	0x30	0x39	0x39	0x0D
Zeichen	SP	2	0	9	9	CR

Hinweise:

ASCII-Zeichen können mit einem Terminalprogramm einfach angezeigt werden.

Die Ausgaberate im ASCII-Format wird automatisch durch ein Überspringen einzelner Messwerte reduziert, siehe Kap. 6.9.

8.3 Aufbau der Kommandodaten

Die Kommandos für den Sensor bestehen aus Kommandodaten, die in beide Richtungen ausgetauscht werden. Jedes Kommandodatenpaket besteht aus einem ganzzahligen Vielfachen von 32-Bit-Wörtern, siehe [Abb. 45](#).

	31	24	23	16	15	8	7	0
1	Startwort							
2	Kennung (ID)							
3	Kommandocode (16 Bit)				Paketlänge (16 Bit)			
4	Daten 1							
5	...							
6	Daten (n)							

Inhalt	
Startwort	Kommandokopf (2 Wörter)
Sensorkennung, z.B. „ILD1“	
Kommandocode	Anzahl Datenwörter n+2
1. Datenwort (4 Bytes)	
...	
n. Datenwort (4 Bytes)	

WICHTIG!

Auch während der Kommunikation mit dem Sensor liefert dieser ständig Messwerte am Analogausgang.

Abb. 45 Aufbau eines Kommandodatenpakets

Da die meisten seriellen Schnittstellen ein 8-Bit-Datenformat nutzen, werden 4 aufeinanderfolgende Bytes zu einem 32-Bit-Wort kombiniert. Jedes Kommandodatenpaket besitzt einen Kopf aus zwei 32-Bit-Wörtern, gefolgt vom Kommando und evtl. weiteren Daten (wenn erforderlich). Im gesendeten Kommando sind die beiden oberen Bits (Nr. 31 und 30) immer auf „0“ gesetzt.

Beispiel:

Befehl **SET_AVX**. Setzt die Mittelungszahl N bei gleitendem und rekursiven Mittelwert.

Kommandocode: 0x2075

Mittelungszahl: N = 1024, damit ist $X = \log_2 1024 = 10$ (= 0xA)

Datenwort: n = 1

Paketlänge: 3

Weitere Informationen zu diesem Befehl, siehe Kap. [8.5.4](#).

Sendeformat:

31	24	23	16	15	8	7	0	hex	Inhalt	
„+“	„+“	„+“	0x0d („CR“)	0x2B2B2B0D		Kommandostartwort				
„I“	„L“	„D“	„1“	0x494C4431		Kennung ID „ILD1“				
0x20	0x75	0x00	0x03	0x20750003		Kommando (0x2075) 2 obere Bits = 0		Paketlänge = 3		
0x00	0x00	0x00	0x0A	0x0000000A		Datenwort 1 (X = 0xA)				

8.4 Kommandoantwort

8.4.1 Fehlerfreie Kommunikation

Bei der Antwort des Sensors auf ein Kommando wird kein Kommandostartwort gesendet. Das 1. Wort ist dann die Kennung. Bei fehlerfreier Kommunikation folgt als 2. Wort das Kommando mit gesetztem MSB (Bit 31 = 1, entsprechend einer „OR“-Verknüpfung des Kommandos mit 0x8000) und die neue Paketlänge. Bei längeren Antworten (z.B. GET_INFO) ist die Paketlänge entsprechend der Anzahl zu übertragender Datenworte größer. Den Abschluss der Antwort bildet ein festes 32-Bit-Abschlusswort 0x20200D0A. Das Abschlusswort ist kein Datenwort.

Beispiel: Sensorantwort (ohne Fehler) auf den Befehl SET_AVX.

31	24	23	16	15	8	7	0	hex	Inhalt	
„I“	„L“	„D“	„1“	0x494C4431		Kennung ID „ILD1“				
0xA0	0x75	0x00	0x02	0xA0750002		0x2075 OR 0x8000 oberstes Bit = 1		Paketlänge (2)		
0x20	0x20	0x0D	0x0A	0x20200D0A		Abschlusswort				

Warten Sie erst die Sensorantwort ab, bevor Sie einen neuen Befehl an den Sensor schicken.

8.4.2 Kommunikation mit Fehler

Entdeckt der Sensor einen Fehler bei der Kommandoausführung, wird das zweithöchste Bit (Bit 30) des 2. Wortes ebenfalls gesetzt (das Kommando wird mit 0xC000 „OR“-verknüpft). Zusätzlich wird ein Kommandofehlercode als Datenwort übertragen, siehe [Abb. 46](#). Die resultierende Paketlänge beträgt jetzt 3 Datenworte. Den Abschluss der Antwort bildet ein 32-Bit-Wort 0x20200D0A (2 Leerzeichen + CR + LF).

Fehler-Code X	Bezeichnung
1	Kommando unbekannt
2	Wert für Parameter falsch
3	Parameter ungültig
4	Time out
5	Befehl nicht erfolgreich ausgeführt
6	Warnung bei Mittelwerttyp und Mittelungszahl ¹

Abb. 46 Kommandofehlercode

Beispiel: Sensor ist auf die Mittelungsart „Median“ programmiert. Das Kommando SET_AVX ist in dieser Mittelungsart nicht möglich und führt zu nachfolgender Antwort.

31	24	23	16	15	8	7	0	hex	Inhalt
„I“	„L“	„D“	„1“					0x494C4431	Kennung ID „ILD1“
0xE0	0x73	0x00	0x03					0xE0730003	0x2075 OR 0xC000 (2 obere Bits = 1) Paketlänge = 3
0x00	0x00	0x00	0x05					0x00000005	Kommandofehlercode: 5 „Befehl nicht erfolgreich ausgeführt“
0x20	0x20	0x0D	0x0A					0x20200D0A	Abschlusswort

Auch während der Kommunikation mit dem Sensor liefert dieser ständig Messwerte am Analogausgang. Die Messwertausgabe an der digitalen Schnittstelle wird dagegen kurzzeitig unterbrochen.

1) , siehe Kap. [8.5.5](#)

8.5 Kommandos

8.5.1 Übersicht



WICHTIG!

Warten Sie erst die Sensorantwort ab, bevor Sie einen neuen Befehl an den Sensor schicken.

Informationskommandos		
0x20490002	GET_INFO	zeigt Sensordaten
0x204A0002	GET_SETTINGS	zeigt Sensoreinstellungen
Mittelung		
0x20700002	SET_AV0	setzt Average 0 = 1 (Median 3)
0x20710002	SET_AV1	setzt Average 1 = 4 (Median 5)
0x20720002	SET_AV2	setzt Average 2 = 32 (Median 7)
0x20730002	SET_AV3	setzt Average 3 = 128 (Median 9)
0x20750003	SET_AVX	Average X = $\log_2(MW)$
0x207D0003	SET_AV_T	Wählt den Mittelwerttyp
Messwertausgabe		
0x20770002	DAT_OUT_ON	Permanente Messwertausgabe
0x20760002	DAT_OUT_OFF	Messwertausgabe anhalten
0x202C0003	GET_MEASVALUE	Bestimmte Anzahl von Messwerten ausgeben (Polling)
Fixpunkte und Grenzwerte		
0x207E0007	SET_LIMITS	setzt Grenzwerte, Hysterese und Master
0x20830002	SET_UPPERLIMIT_F1	Zuordnung OG -> Limit 1
0x20840002	SET_LOWERLIMIT_F1	Zuordnung UGt -> Limit 1
Fehler- und Messwertausgänge umstellen		
0x20950003	SET_ERROROUTPUT	Error und Switchmode für Synchronisation bzw. Triggerung
0x20900003	SET_OUTPUTTYP	Messwertausgabe: Strom, Spannung, RS422
Geschwindigkeit		
0x20850003	SET_SPEED	Messrate: 2,5 kHz; 1,25 kHz; 625 Hz; 312,5 Hz
0x20800003	SET_BAUDRATE	Baudrate: 115,2/ 57,6/19,2/9,6 kBaud

Fehlerausgabe (Analogausgang)		
0x20810003	SET_ERRORHANDLER	Bei Fehler: letzten gültigen Messwert halten / nicht halten
Synchronmode, Triggermode		
0x20820003	SET_SYNCMODE SET_TRIGGERMODE	Master / Slave, ein, aus, alternierend; Triggerung
Laserabschaltung (extern)		
0x20870002	LASER_ON	schaltet den Laser ein
0x20860002	LASER_OFF	schaltet den Laser aus
Messwert-Datenformat		
0x20880003	ASCII_OUTPUT	Auswahl: ASCII / Binär
Tastensperre		
0x20600003	SET_KEYLOCK	Auswahl: Tasten frei oder gesperrt
Rücksetzen		
0x20F10002	SET_DEFAULT	Rücksetzen auf Werkseinstellung
0x20F00002	RESET_BOOT	Sensor neu booten
Flashschreiben sperren		
0x20610003	WriteFlashZero	Sperren des Flashschreibens für Mastern und Mitte setzen
Mastern, Mitte setzen		
0x20660003	SET_ZERO	Mastermessung starten beziehungsweise Relativmessung

8.5.2 Sensorparameter auslesen

Name: Get_Info

Beschreibung: Liefert den Infostring. Dieser zeigt die aktuell gespeicherten Parameter im Sensor an.



WICHTIG!

Nach Ablauf der Initialisierung sendet der Sensor einmal die Infodatei im ASCII-Format über die serielle Schnittstelle. Die Initialisierung einschließlich der Ausgabe der Infodatei dauert maximal 10 Sekunden. Innerhalb dieser Zeit werden keine Kommandos ausgeführt oder beantwortet.

Format:

31	24	23	16	15	8	7	0	hex
„+“		„+“		„+“		0x0d („CR“)		0x2B2B2B0D
„I“		„L“		„D“		„1“		0x494C4431
0x20		0x49		0x00		0x02		0x20490002

Antwort:

31	24	23	16	15	8	7	0	hex
„I“		„L“		„D“		„1“		0x494C4431
0xA0		0x49		0x00		0x70		0xA0490070
Infostring als lesbare ASCII-Zeichenkette:								
ILD 1700 : Standard output : RS422err frequency : 2500 Hz average-number : 1 syncmode ¹ : M S off keylock: no range: 10 option : 0 date: 06/03/09 sw type: 0				Softwareversion : 5.005 speed : 1 average-type : moving hold value : yes ASCII-output: no Flash enable: yes serialnumber: 1234568 articlenumber : 4120088 bootloaderversion: 1.52				
0x20		0x20		0x0D		0x0A		0x20200D0A

1) Auswahl ist abhängig von der Betriebsart (Synchronisation oder Trigger). Möglichkeiten mit Synchronisation: Master sync. off, Master sync. on, Slave, Master alternierend. Möglichkeiten mit Trigger: Flanke positiv, Flanke negativ, Pegel high, Pegel low.

8.5.3 Sensoreinstellungen auslesen

Name: Get_Settings

Beschreibung: Liefert die aktuellen Sensoreinstellungen.

Diese sind im einzelnen:

Mittelung: Integer in Hexdarstellung des Exponenten zur Basis 2 der Mittelwertzahl bei gleitendem und rekursiven Mittelwerttyp.

Bei **Median:**

- 0 = 3
- 2 = 5
- 5 = 7
- 7 = 9

oberer Grenzwert: Integer in Hexdarstellung (Zählwert)

unterer Grenzwert: Integer in Hexdarstellung (Zählwert)

oberer Hysteresewert: Integer in Hexdarstellung (Zählwert)

unterer Hysteresewert: Integer in Hexdarstellung (Zählwert)

Masterwert: Integer in Hexdarstellung (Zählwert)

Master- und Mittenwert gesetzt (M):

- 0 = im Switchmode nicht gemastert, im Errormode Mittenwert nicht gesetzt
- 1 = im Switchmode gemastert, im Errormode Mittenwert nicht gesetzt
- 2 = im Switchmode nicht gemastert, im Errormode Mittenwert gesetzt
- 3 = im Switchmode gemastert, im Errormode Mittenwert gesetzt

Flag letzten Wert halten:

- 0 = letzten Messwert nicht halten
- 1 = letzten Messwert halten

Zuordnung der Grenzwerte zu den Schaltausgängen

- 1 = oberer Grenzwert > F1, unterer Grenzwert > F2
- 0 = oberer Grenzwert > F2, unterer Grenzwert > F1

Synchron-Mode¹:

- 0 = Master synch off
- 1 = Master synch on
- 2 = Slave
- 3 = Master synch alternierend

Mittelwerttyp:

- 0 = rekursiv
- 1 = gleitend
- 2 = Median

Baudrate:

- 0 = 115.200 Baud
- 1 = 57.600 Baud
- 2 = 19.200 Baud
- 3 = 9.600 Baud

ASCII-Ausgabe

- 0 = Binärformat
- 1 = ASCII-Format

Laserstatus:

- 0 = Laser ist aus
- 1 = Laser ist an

Trigger-Mode¹:

- 0 = Flanke positiv
- 1 = Flanke negativ
- 2 = Pegel high
- 3 = Pegel low

Outputtyp:

- 0 = Strom
- 1 = Spannung
- 2 = digital

Messrate (speed):

- 0 = 1
- 1 = 1/2
- 2 = 1/4
- 3 = 1/8

Betriebsart

- 0 = Sync. Error
- 1 = Sync. Switch
- 2 = Trigger Error
- 3 = Trigger Switch

1) Auswahl ist abhängig von der Betriebsart (Synchronisation oder Trigger)

Messbereich:

Integer in Hexdarstellung in mm

Datenausgabe digital:

0 = Datenausgabe ausgeschaltet

1 = Datenausgabe eingeschaltet

Tastensperre:

0 = Tastatur ist freigegeben

1 = Tastatur ist gesperrt

Enable Flash:

0 = Flashschreiben gesperrt

1 = Flashschreiben freigegeben

Format:	31	24	23	16	15	8	7	0	hex
	„+“		„+“		„+“		0x0d („CR“)		0x2B2B2B0D
	„l“		„L“		„D“		„1“		0x494C4431
	0x20		0x4A		0x00		0x02		0x204A0002

Antwort:	31	24	23	16	15	8	7	0	hex
	„l“		„L“		„D“		„1“		0x494C4431
	0xA0		0x4A		0x00		0x17		0xA04A0017
	Outputtyp								
	0x00		0x00		0x00		0x0X		0x0000000X
	Messrate								
	0x00		0x00		0x00		0x0X		0x0000000X
	Mittelungszahl								
	0x00		0x00		0x00		0x0X		0x0000000X

Flag letzten Wert halten				
0x00	0x00	0x00	0x0X	0x0000000X
Synchronmode				
0x00	0x00	0x00	0x0X	0x0000000X
Mittelwerttyp				
0x00	0x00	0x00	0x0X	0x0000000X
Betriebsart				
0x00	0x00	0x00	0x0X	0x0000000X
Baudrate				
0x00	0x00	0x00	0x0X	0x0000000X
ASCII / Binärausgabe				
0x00	0x00	0x00	0x0X	0x0000000X
Oberer Grenzwert				
0x00	0x00	0xXX	0xXX	0x0000XXXX
Unterer Grenzwert				
0x00	0x00	0xXX	0xXX	0x0000XXXX
Oberer Hysteresewert				
0x00	0x00	0xXX	0xXX	0x0000XXXX
Unterer Hysteresewert				
0x00	0x00	0xXX	0xXX	0x0000XXXX
Masterwert				
0x00	0x00	0xXX	0xXX	0x0000XXXX

Master- und Mittenwert gesetzt				
0x00	0x00	0x00	0x0X	0x0000000X
Messbereich				
0x00	0x00	0xXX	0xXX	0x0000XXXX
Zuordnung der Grenzwerte zu den Schaltausgängen				
0x00	0x00	0xXX	0xXX	0x0000XXXX
Tastensperre				
0x00	0x00	0x00	0x0X	0x0000000X
Datenausgabe digital				
0x00	0x00	0x00	0x0X	0x0000000X
Laserstatus				
0x00	0x00	0x00	0x0X	0x0000000X
0x20	0x20	0x0D	0x0A	0x20200D0A
Enable Flash				
0x00	0x00	0x0X	0x0X	0x0000000X
0x20	0x20	0x0A	0x0A	0x20200D0A



WICHTIG!

Die LED „avg“ zeigt den aktuellen Zustand nach dem Kommando SET_AVO...3 an.

8.5.4 Mittelungszahl setzen

Name: SET_AVO

Beschreibung: Setzt die Mittelungszahl bei gleitendem und rekursiven Mittelwerttyp auf 1, bei Median auf 3.

Format:

31	24	23	16	15	8	7	0	hex
„+“		„+“		„+“		0x0d („CR“)		0x2B2B2B0D
„l“		„L“		„D“		„1“		0x494C4431
0x20		0x70		0x00		0x02		0x20700002

Antwort:

31	24	23	16	15	8	7	0	hex
„l“		„L“		„D“		„1“		0x494C4431
0xA0		0x70		0x00		0x02		0xA0700002
0x20		0x20		0x0D		0x0A		0x20200D0A

Name: SET_AV1

Beschreibung: Setzt die Mittelungszahl bei gleitendem und rekursiven Mittelwerttyp auf 4, bei Median auf 5.

Format:

31	24	23	16	15	8	7	0	hex
„+“		„+“		„+“		0x0d („CR“)		0x2B2B2B0D
„l“		„L“		„D“		„1“		0x494C4431
0x20		0x71		0x00		0x02		0x207130002

Antwort:

31	24	23	16	15	8	7	0	hex
„l“		„L“		„D“		„1“		0x494C4431
0xA0		0x71		0x00		0x02		0xA0710002
0x20		0x20		0x0D		0x0A		0x20200D0A

Name: SET_AV2

Beschreibung: Setzt die Mittelungszahl bei gleitendem und rekursiven Mittelwerttyp auf 32, bei Median auf 7.

Format:	31	24	23	16	15	8	7	0	hex
	„+“		„+“		„+“		0x0d („CR“)		0x2B2B2B0D
	„I“		„L“		„D“		„1“		0x494C4431
	0x20		0x72		0x00		0x02		0x20720002

Antwort:	31	24	23	16	15	8	7	0	hex
	„I“		„L“		„D“		„1“		0x494C4431
	0xA0		0x72		0x00		0x02		0xA0720002
	0x20		0x20		0x0D		0x0A		0x20200D0A

Name: SET_AV3

Beschreibung: Setzt die Mittelungszahl bei gleitendem und rekursiven Mittelwerttyp auf 128, bei Median = 9.

Format:	31	24	23	16	15	8	7	0	hex
	„+“		„+“		„+“		0x0d („CR“)		0x2B2B2B0D
	„I“		„L“		„D“		„1“		0x494C4431
	0x20		0x73		0x00		0x02		0x20730002

Antwort:	31	24	23	16	15	8	7	0	hex
	„I“		„L“		„D“		„1“		0x494C4431
	0xA0		0x73		0x00		0x02		0xA0730002
	0x20		0x20		0x0D		0x0A		0x20200D0A



WICHTIG!

Für den Mittelwerttyp **Median** ist SET_AVX nicht anwendbar!

Bei gleitendem Mittelwert ist N auf 128 begrenzt.

Anmerkung: Nach SET_AVX geht die „avg“-LED aus.

Name: SET_AVX

Beschreibung: Setzt die Mittelungszahl N bei gleitendem und rekursiven Mittelwerttyp auf $N=2^X$. Wertebereich für X : 0...15 (0x00...0x0F). Für den Mittelwerttyp Median ist dieser Befehl nicht gestattet. Der Sensor liefert in diesem Fall „Befehl nicht erfolgreich“.

Format:	31	24	23	16	15	8	7	0	hex
	„+“		„+“		„+“		0x0d („CR“)		0x2B2B2B0D
	„I“		„L“		„D“		„1“		0x494C4431
	0x20		0x75		0x00		0x03		0x20750003
	0x00		0x00		0x00		0x0X		0x0000000X

Antwort:	31	24	23	16	15	8	7	0	hex
	„I“		„L“		„D“		„1“		0x494C4431
	0xA0		0x75		0x00		0x02		0xA0750002
	0x20		0x20		0x0D		0x0A		0x20200D0A

$X = \log_2(N)$ N = Mittelungszahl

Damit ergeben sich folgende Werte für die Mittelungszahl N:

N	1	2	4	8	16	32	64	128	256	512	1024	2048	4096	8192	16384	32768
X	0	1	2	3	4	5	6	7	8	9	10	11	12	13	14	15

Hinweis:
Ist die bestehende Mittelwertzahl höher als für den neuen Mittelwerttyp zulässig, wird die Mittelwertzahl auf den höchsten Wert für den neuen Mittelwerttyp begrenzt.

Übersicht:	Befehl	Mittelungszahl N		
		rekursiver MW	gleitender MW	Median
	SET_AV 0...3	1, 4, 32, 128	1, 4, 32, 128	3, 5, 7, 9
	SET_AVX	1 ... 32767	1 ... 128	Befehl nicht erfolgreich

Beispiel:

Mittelung 8 $X = \log_2(8) = 3$

Mittelung 512 $X = \log_2(512) = 9$

8.5.5 Mittelwerttyp setzen

Name: SET_AV_T

Beschreibung: Stellt den Mittelwerttyp (Mittelungsart) ein.

Möglich sind:

- gleitender Mittelwert über 1 bis 128 Messwerte
- rekursiver Mittelwert über 1 bis 32768 Messwerte
- Median über 3, 5, 7 oder 9 Messwerte

Format:

31	24	23	16	15	8	7	0	hex
„+“		„+“		„+“		0x0d („CR“)		0x2B2B2B0D
„l“		„L“		„D“		„1“		0x494C4431
0x20		0x7D		0x00		0x03		0x207D0003
0x00		0x00		0x00		0x0X		0x0000000X

Antwort:

31	24	23	16	15	8	7	0	hex
„l“		„L“		„D“		„1“		0x494C4431
0xA0		0x7D		0x00		0x02		0xA07D0002
0x20		0x20		0x0D		0x0A		0x20200D0A

Parameter:

- X = 0 --> rekursiver Mittelwert
- X = 1 --> gleitender Mittelwert
- X = 2 --> Median

8.5.6 Messwertausgabe starten und stoppen

Start-Kommando

Name: DAT_OUT_ON

Beschreibung: Schaltet die digitale Datenausgabe der Messwerte ein. Damit Messdaten vom Sensor empfangen werden können, muss auch der Ausgabekanal (Outputtyp) auf die digitale Datenausgabe gestellt sein.

Format:

31	24	23	16	15	8	7	0	hex
„+“		„+“		„+“		0x0d („CR“)		0x2B2B2B0D
„I“		„L“		„D“		„1“		0x494C4431
0x20		0x77		0x00		0x02		0x20770002

Antwort:

31	24	23	16	15	8	7	0	hex
„I“		„L“		„D“		„1“		0x494C4431
0xA0		0x77		0x00		0x02		0xA0770002
0x20		0x20		0x0D		0x0A		0x20200D0A

Stopp-Kommando

Name: DAT_OUT_OFF

Beschreibung: Schaltet die digitale Ausgabe der Messwerte aus. Die Kommunikation mit dem Sensor über die digitale Schnittstelle bleibt davon unberührt. Im Triggermode hat dieses Kommando eine höhere Priorität als das Kommando GET_MEASVALUE.



WICHTIG!

Das STOP-Kommando ist flüchtig und geht verloren wenn die Spannungsversorgung abgeschaltet oder das RESET_BOOT-Kommando gesendet wird.

Format:

31	24	23	16	15	8	7	0	hex
„+“		„+“		„+“		0x0d („CR“)		0x2B2B2B0D
„I“		„L“		„D“		„1“		0x494C4431
0x20		0x76		0x00		0x02		0x20760002

Hinweis: Nach dem Wiedereinschalten der Betriebsspannung sendet der Sensor wieder digitale Messwerte.

Antwort:	31	24	23	16	15	8	7	0	hex
	„I“		„L“		„D“		„1“		0x494C4431
	0xA0		0x76		0x00		0x02		0xA0760002
	0x20		0x20		0x0D		0x0A		0x20200D0A

8.5.7 Grenzwerte setzen

Name: SET_LIMITS

Beschreibung: Setzt Grenz- und Hysteresewerte in der Betriebsart „Sync. Switch Mode“ beziehungsweise „Trigger Switch Mode“ (oberer/unterer Grenzwert, oberer/unterer Hysteresewert).

31	24	23	16	15	8	7	0	hex
„+“		„+“		„+“		0x0d („CR“)		0x2B2B2B0D
„I“		„L“		„D“		„1“		0x494C4431
0x20		0x7E		0x00		0x07		0x207E0007
Oberer Grenzwert								
0x00		0x00		0xXX		0xXX		0x0000XXXX
Unterer Grenzwert								
0x00		0x00		0xXX		0xXX		0x0000XXXX
Oberer Hysteresewert								
0x00		0x00		0xXX		0xXX		0x0000XXXX
Unterer Hysteresewert								
0x00		0x00		0xXX		0xXX		0x0000XXXX
Masterwert								
0x00		0x00		0xXX		0xXX		0x0000XXXX

Anmerkung: Die Hysteresewerte bewirken das Rücksetzen des zugeordneten Schaltausganges bei der Rückkehr der Messwerte in den Soll-Bereich.

Antwort:	31	24	23	16	15	8	7	0	hex
	„I“		„L“		„D“		„1“		0x494C4431
	0xA0		0x7E		0x00		0x02		0xA07E0002
	0x20		0x20		0x0D		0x0A		0x20200D0A

Anmerkung: Alle Werte sind Absolutwerte; Eingabe als Integerwert (ganzzahliger Zählwert) von 2 Byte, aufgefüllt durch 2 vorangestellte Bytes mit Wert „0“ auf insgesamt 32 Bit Länge.

8.5.8 Zuordnung der Grenzwerte zu den Schaltausgängen

Name: SET_UPPERLIMIT_F1

Beschreibung: Ordnet den oberen Grenzwert dem Schaltausgang 1 und den unteren Grenzwert dem Schaltausgang 2 zu.

Standardeinstellung:
Schaltausgang 1
oberer Grenzwert,

Format:	31	24	23	16	15	8	7	0	hex
	„+“		„+“		„+“		0x0d („CR“)		0x2B2B2B0D
	„I“		„L“		„D“		„1“		0x494C4431
	0x20		0x83		0x00		0x02		0x20830002

Schaltausgang 2
unterer Grenzwert.

Antwort:	31	24	23	16	15	8	7	0	hex
	„I“		„L“		„D“		„1“		0x494C4431
	0xA0		0x83		0x00		0x02		0xA0830002
	0x20		0x20		0x0D		0x0A		0x20200D0A

Name: SET_LOWERLIMIT_F1

Beschreibung: Ordnet den oberen Grenzwert dem Schaltausgang 2 und den unteren Grenzwert dem Schaltausgang 1 zu.

Format:	31	24	23	16	15	8	7	0	hex
	„+“		„+“		„+“		0x0d („CR“)		0x2B2B2B0D
	„I“		„L“		„D“		„1“		0x494C4431
	0x20		0x84		0x00		0x02		0x20840002

Antwort:	31	24	23	16	15	8	7	0	hex
	„I“		„L“		„D“		„1“		0x494C4431
	0xA0		0x84		0x00		0x02		0xA0840002
	0x20		0x20		0x0D		0x0A		0x20200D0A

8.5.9 Betriebsart

Name: SET_ERROROUTPUT

Beschreibung: Schaltet den Sensor wahlweise in den Synchronmode oder Triggermode. Beide Betriebsarten schließen einander aus, da die Anschlussleitungen entweder zur Synchronisation oder zur Triggerung verwendet werden. Zusätzlich wird die Verwendung der Schaltausgänge eingestellt. Im Error-Mode wird der Schaltausgang 1 als Fehlerausgang benutzt. Im Switch-Mode werden beide Ausgänge als Grenzwertausgänge benutzt.

Standardeinstellung:
 Sync/error
 Möglich sind
 X = 0 > Ssync/error
 X = 1 > Ssync/switch
 X = 2 > Trigger/error
 X = 3 > Trigger/switch

Format:	31	24	23	16	15	8	7	0	hex
	„+“		„+“		„+“		0x0d („CR“)		0x2B2B2B0D
	„I“		„L“		„D“		„1“		0x494C4431
	0x20		0x95		0x00		0x03		0x20950003
	0x00		0x00		0x00		0x0X		0x0000000X

Antwort:	31	24	23	16	15	8	7	0	hex
	„I“		„L“		„D“		„1“		0x494C4431
	0xA0		0x95		0x00		0x02		0xA0950002
	0x20		0x20		0x0D		0x0A		0x20200D0A

8.5.10 Messwertausgabe umstellen

Name: SET_OUTPUTTYP

Beschreibung: Stellt den Ausgabebetyp für die Messwerte ein

Varianten:

X = 0 >
Strom (4..20 mA)

X = 1 >
Spannung (0..10 V)

X = 2 >
RS422

Format:	31	24	23	16	15	8	7	0	hex
	„+“		„+“		„+“		0x0d („CR“)		0x2B2B2B0D
	„I“		„L“		„D“		„1“		0x494C4431
	0x20		0x90		0x00		0x03		0x20900003
	0x00		0x00		0x00		0x0X		0x0000000X

Antwort:	31	24	23	16	15	8	7	0	hex
	„I“		„L“		„D“		„1“		0x494C4431
	0xA0		0x90		0x00		0x02		0xA0900002
	0x20		0x20		0x0D		0x0A		0x20200D0A

8.5.11 Geschwindigkeit

Name: SET_SPEED

Beschreibung: Stellt die Messrate ein

Varianten:

X = 0 > 2,5 kHz
X = 1 > 1,25 kHz
X = 2 > 625 Hz
X = 3 > 312,5 Hz

Format:	31	24	23	16	15	8	7	0	hex
	„+“		„+“		„+“		0x0d („CR“)		0x2B2B2B0D
	„I“		„L“		„D“		„1“		0x494C4431
	0x20		0x85		0x00		0x03		0x20850003
	0x00		0x00		0x00		0x0X		0x0000000X

Antwort:	31	24	23	16	15	8	7	0	hex
	„I“		„L“		„D“		„1“		0x494C4431
	0xA0		0x85		0x00		0x02		0xA0850002
	0x20		0x20		0x0D		0x0A		0x20200D0A

Name: SET_BAUDRATE

Beschreibung: Stellt die Übertragungsrate ein

Varianten:

X = 0 > 115200 Baud

X = 1 > 57600 Baud

X = 2 > 19200 Baud

X = 3 > 9600 Baud

Format:	31	24	23	16	15	8	7	0	hex
	„+“		„+“		„+“		0x0d („CR“)		0x2B2B2B0D
	„I“		„L“		„D“		„1“		0x494C4431
	0x20		0x80		0x00		0x03		0x20800003
	0x00		0x00		0x00		0x0X		0x0000000X

Antwort:	31	24	23	16	15	8	7	0	hex
	„I“		„L“		„D“		„1“		0x494C4431
	0xA0		0x80		0x00		0x02		0xA0800002
	0x20		0x20		0x0D		0x0A		0x20200D0A

Die Antwort sendet der Sensor noch mit der alten Baudrate, erst nach dem Senden der Antwort schaltet der Sensor die Baudrate um. Die Ausgaberate wird bei der Umstellung der Baudrate automatisch durch Überspringen einzelner Messwerte reduziert.

8.5.12 Fehlerausgabe (Analogausgang)

Name: SET_ERRORHANDLER

Beschreibung: Schaltet das Flag für letzten Messwert halten / nicht halten um.

Dieses Flag hat nur auf die Analogausgabe Auswirkung. Bei Auftreten eines Fehlers (kein Objekt, ungültiges Objekt, Objekt außerhalb des Messbereichs oder Laser ist aus) wird bei X = 1 weiterhin der letzte gültige Messwert ausgegeben. Für X = 0 wird ein Fehlersignal generiert, das für die Stromausgabe einen Fehlerwert von 3 mA und für den Spannungsausgang 10,2 V beträgt.

Varianten:

X = 0 >
letzten Messwert nicht halten

X = 1 >
letzten Messwert halten

Format:	31	24	23	16	15	8	7	0	hex
	„+“		„+“		„+“		0x0d („CR“)		0x2B2B2B0D
	„I“		„L“		„D“		„1“		0x494C4431
	0x20		0x81		0x00		0x03		0x20810003
	0x00		0x00		0x00		0x0X		0x0000000X
Antwort:	31	24	23	16	15	8	7	0	hex
	„I“		„L“		„D“		„1“		0x494C4431
	0xA0		0x81		0x00		0x02		0xA0810002
	0x20		0x20		0x0D		0x0A		0x20200D0A

8.5.13 Synchron- und Triggermode

Varianten:

- X = 0 >
- Master synchron aus
- X = 1 > Master synchron ein
- X = 2 > Slave
- X = 3 > Master synchron alternierend

Name: SET_SYNCMODE/TRIGGERMODE

Synchronmode: Mit diesem Kommando können zwei (oder mehrere) Sensoren miteinander synchronisiert werden. Ein Sensor übernimmt die Masterfunktion, der andere Sensor wird als Slave betrieben. Im alternierenden Mode messen Master und Slave abwechselnd um bei z.B. durchscheinenden Messobjekten gegenseitige Beeinflussung zu vermeiden.

Hinweis: An Master und Slave muss die gleiche Messfrequenz (speed) eingestellt sein. Andernfalls sind Messunsicherheiten nicht auszuschließen.

Triggermode: Die Synchronleitungen können als Triggereingänge benutzt werden. Es stehen 4 Triggerarten zur Verfügung.

Format:

31	24	23	16	15	8	7	0	hex
„+“		„+“			„+“		0x0d („CR“)	0x2B2B2B0D
„I“		„L“			„D“		„1“	0x494C4431
0x20		0x82			0x00		0x03	0x20820003
0x00		0x00			0x00		0x0X	0x0000000X

Varianten:

- X = 0 > Flanke positiv
- X = 1 > Flanke negativ
- X = 2 > Pegel high
- X = 3 > Pegel low

Antwort:

31	24	23	16	15	8	7	0	hex
„I“		„L“			„D“		„1“	0x494C4431
0xA0		0x82			0x00		0x02	0xA0820002
0x20		0x20			0x0D		0x0A	0x20200D0A

8.5.14 Laserabschaltung (extern)

Name: LASER_OFF

Beschreibung: Schaltet den Laser aus



WICHTIG!

Das LASER_OFF-Kommando ist flüchtig. D.h. der Laser ist eingeschaltet, wenn
 - die Spannungsversorgung kurzzeitig unterbrochen oder
 - das RESET_BOOT-Kommando gesendet wird und Pin 9 mit GND verbunden ist.

Format:	31	24	23	16	15	8	7	0	hex
	„+“		„+“		„+“		0x0d („CR“)		0x2B2B2B0D
	„I“		„L“		„D“		„1“		0x494C4431
	0x20		0x86		0x00		0x02		0x20860002

Antwort:	31	24	23	16	15	8	7	0	hex
	„I“		„L“		„D“		„1“		0x494C4431
	0xA0		0x86		0x00		0x02		0xA0860002
	0x20		0x20		0x0D		0x0A		0x20200D0A

Name: LASER_ON

Beschreibung: Schaltet den Laser ein

Format:	31	24	23	16	15	8	7	0	hex
	„+“		„+“		„+“		0x0d („CR“)		0x2B2B2B0D
	„I“		„L“		„D“		„1“		0x494C4431
	0x20		0x87		0x00		0x02		0x20870002

Antwort:	31	24	23	16	15	8	7	0	hex
	„I“		„L“		„D“		„1“		0x494C4431
	0xA0		0x87		0x00		0x02		0xA0870002
	0x20		0x20		0x0D		0x0A		0x20200D0A

Laser_ON ist nur wirksam, wenn Pin 9 mit GND verbunden ist.

8.5.15 Datenformat umschalten

Name: ASCII_OUTPUT

Beschreibung: Schaltet das Datenformat für die Messwertausgabe über die digitale Schnittstelle um.

Format:	31	24	23	16	15	8	7	0	hex
	„+“		„+“		„+“		0x0d („CR“)		0x2B2B2B0D
	„l“		„L“		„D“		„1“		0x494C4431
	0x20		0x88		0x00		0x03		0x20880003
	0x00		0x00		0x00		0x0X		0x0000000X

Antwort:	31	24	23	16	15	8	7	0	hex
	„l“		„L“		„D“		„1“		0x494C4431
	0xA0		0x88		0x00		0x02		0xA0880002
	0x20		0x20		0x0D		0x0A		0x20200D0A

Varianten:

X = 0 > Ausgabe im Binärformat (2 Byte)

X = 1 > Ausgabe als ASCII-Zeichen (6 Byte)

8.5.16 Tastensperre

Name: SET_KEYLOCK

Beschreibung: Sperrt die Tastatur komplett bzw. gibt sie wieder frei. Der eingestellte Zustand ist nichtflüchtig.

Varianten:
X = 0 > Tastatur freigegeben

X = 1 > Tastatur sperren

Format:

31	24	23	16	15	8	7	0	hex
„+“		„+“		„+“		0x0d („CR“)		0x2B2B2B0D
„ “		„L“		„D“		„1“		0x494C4431
0x20		0x60		0x00		0x03		0x20600003
0x00		0x00		0x00		0x0X		0x0000000X

Antwort:

31	24	23	16	15	8	7	0	hex
„ “		„L“		„D“		„1“		0x494C4431
0xA0		0x60		0x00		0x02		0xA0600002
0x20		0x20		0x0D		0x0A		0x20200D0A

8.5.17 Werkseinstellung aufrufen

Name: SET_DEFAULT

Beschreibung: Setzt die eingestellten Parameter in die Grundeinstellungen (Werkseinstellungen) zurück.

Dies betrifft:

- Ausgangstyp (Strom),
- Messrate (2,5 kHz),
- Mittelungszahl (1)
- Letzten Messwert halten,
- Synchronisation (keine),
- Mittelwerttyp (gleitend),
- Betriebsart (Sync Error),
- Baudrate (115200 Baud),
- Binärformat,
- Laser (ein),
- Datenausgabe (ein),
- Zuordnung der Schaltausgänge (oberer GW > F1, unterer GW > F2),
- Defaultwerte für Master-, Offset-, Grenz- und Hysteresewerte
- Tastatur freigegeben
- Flashschreiben freigegeben

Format:	31	24	23	16	15	8	7	0	hex
	„+“		„+“		„+“		0x0d („CR“)		0x2B2B2B0D
	„I“		„L“		„D“		„1“		0x494C4431
	0x20		0xF1		0x00		0x02		0x20F10002

Antwort:	31	24	23	16	15	8	7	0	hex
	„I“		„L“		„D“		„1“		0x494C4431
	0xA0		0xF1		0x00		0x02		0xA0F10002
	0x20		0x20		0x0D		0x0A		0x20200D0A

8.5.18 Sensor rücksetzen

Name: RESET_BOOT

Beschreibung: Startet die Initialisierungsphase des Sensors; die eingestellten Parameter bleiben erhalten. Dabei wird auch der Kurzschlusschutz der Schaltausgänge wieder zurückgesetzt.

 **WICHTIG!**

Die flüchtigen Kommandos Laser_off und DAT_OUT_OFF gehen nach dem RESET-Kommando verloren. Das bedeutet, dass der Laser wieder eingeschaltet ist und der Sensor Messwerte sendet.

Format:	31	24	23	16	15	8	7	0	hex
	„+“		„+“		„+“		0x0d („CR“)		0x2B2B2B0D
	„I“		„L“		„D“		„1“		0x494C4431
	0x20		0xF0		0x00		0x02		0x20F00002

Antwort:	31	24	23	16	15	8	7	0	hex
	„I“		„L“		„D“		„1“		0x494C4431
	0xA0		0xF0		0x00		0x02		0xA0F00002
	0x20		0x20		0x0D		0x0A		0x20200D0A

8.5.19 Messwert auslesen

Name: GET_MEASVALUE

Beschreibung: Im Triggermode dient dieses Kommando zum Polling von Messwerten. Im Parameter muss die Anzahl von Messwerten, die der Sensor liefern soll, angegeben werden. Mit dem Kommando DAT_OUT_OFF wird die Anzahl der eventuell noch auszugebenden Messwerte auf 0 zurückgesetzt.

Format:

31	24	23	16	15	8	7	0	hex
„+“		„+“			„+“		0x0d („CR“)	0x2B2B2B0D
„I“		„L“			„D“		„1“	0x494C4431
0x20		0x2C			0x00		0x03	0x202C0003
0xXX		0xXX			0xXX		0xXX	0XXXXXXXXX

Im Triggermode wird der Messwert entweder als Binärwert , siehe Kap. 8.2.1 oder in ASCII-Darstellung, siehe Kap. 8.2.2, ausgegeben.

Antwort:

31	24	23	16	15	8	7	0	hex
„I“		„L“			„D“		„1“	0x494C4431
0xE0		0x2C			0x00		0x03	0xE02C0003
0x00		0x00			0x00		0x05	0x00000005
0x20		0x20			0x0D		0x0A	0x20200D0A

8.5.20 Freigeben / Sperren des Flashschreibens für Mastern und Mitte setzen

Name: WriteFlashZero

Beschreibung: Mit diesem Befehl wird das Speichern der Masterwerte in den Flash freigegeben bzw. gesperrt.

Parameter:

X = Parameterwert (0; 1) 0 – Flashschreiben sperren 1 – Flashschreiben freigegeben

Format:	31	24	23	16	15	8	7	0	hex
	„+“		„+“		„+“		0x0d („CR“)		0x2B2B2B0D
	„l“		„L“		„D“		„1“		0x494C4431
	0x20		0x61		0x00		0x03		0x20610003
	0x00		0x00		0x00		0x0X		0x0000000X

Werkseinstellung:
“Flashschreiben freigegeben“

Antwort:	31	24	23	16	15	8	7	0	hex
	„l“		„L“		„D“		„1“		0x494C4431
	0xA0		0x61		0x00		0x02		0xA0610002

Hinweise: Der Befehl WriteFlashZero sollte speziell bei Anwendungen verwendet werden, die automatisch bei jedem Messvorgang vorher über den externen Eingang Mastern oder Mitte setzen, siehe Kap. 6.7, siehe Kap. 6.8. Es genügt, dass das Kommando “Flashschreiben sperren“ einmal gesendet wird.

Die Werte für Mastern oder Mitte setzen sind bei “Flashschreiben sperren“ nur im RAM des Sensors gespeichert und gehen beim Ausschalten des Sensors verloren. Beim Wiedereinschalten werden die früher im Flash gespeicherten Master- oder Mittenwerte oder die Werkseinstellung, siehe Kap. A 2, geladen. Der Befehl WriteFlashZero selbst ist nicht flüchtig, Die Einstellung “Flashschreiben sperren“ bleibt also nach dem Ausschalten erhalten.

Der Befehl WriteFlashZero hat nur Einfluss auf Mastern und Mitte setzen. Alle anderen Flash-Operationen werden wie bisher ausgeführt.

8.5.21 Mastern beziehungsweise Mitte setzen

Name: Set_Zero

Beschreibung: Mit Set_Zero kann in der Betriebsart „Error-Mode“ der Sensor auf Mitte Analogsignal/ Digitalsignal gesetzt beziehungsweise in der Betriebsart „Switch-Mode“ gemastert werden. Bei Sensoren mit Softwareversionen vor 6.000 ist dies für beide Funktionen mit der Taste „select/zero“ am Sensor beziehungsweise der Nullsetzleitung möglich.

Parameter X:

0 = Mitte setzen aufheben / Mastern aufheben (rücksetzen)

1 = Mitte setzen / Mastern

Format:	31	24	23	16	15	8	7	0	hex
„+“			„+“			„+“		0x0D	0x2B2B2B0D
„ “			„L“			„D“		„1“	0x494c4431
0x20			0x66			0x00		0x03	0x20660003
0x00			0x00			0x00		0x0X	0x0000000X

Antwort, kein Fehler:	31	24	23	16	15	8	7	0	hex
„ “			„L“			„D“		„1“	0x494C4431
0xA0			0x66			0x00		0x02	0xA0660002
0x20			0x20			0x0D		0x0A	0x20200D0A

Antwort, bei Fehler:	31	24	23	16	15	8	7	0	hex
„ “			„L“			„D“		„1“	0x494C4431
0xE0			0x66			0x00		0x03	0xA0660002
0x00			0x00			0x00		0x0X	0x0000000X
0x20			0x20			0x0D		0x0A	0x20200D0A

Fehler-Code X: Details dazu, siehe Kap. 8.4.2.

Beispiel: X = 5 („Befehl nicht erfolgreich ausgeführt“), zum Beispiel wenn kein Messobjekt vorhanden ist.

Hinweise ab Version 6.000:

- Zusätzlich ab Version 6.000 ist die Möglichkeit gegeben, auch den seriellen Ausgang (RS422-Schnittstelle) in der Betriebsart „ErrorMode“ (Sync/error oder Trigger/error) auf Mitte zu setzen. Mitte setzen bedeutet, den Ausgabewert (Analogwert oder Digitalwert) auf Mitte Messbereich, siehe Kap. 7., zu setzen.
- Beim Mitte setzen bzw. Mastern ist bei Betrieb über die Nullsetzleitung kein Rücksetzen mit einem langen Impuls vor erneutem Mitte setzen bzw. Mastern mehr notwendig. Mit jedem kurzen Impuls (0,5 ... 3 s) wird immer neu auf Mitte gesetzt bzw. gemastert. Das gilt auch für den Befehl Set_Zero mit dem Parameterwert = 1.

9. Hinweise für den Betrieb

9.1 Reflexionsgrad der Messoberfläche

Prinzipiell wertet der Sensor den diffusen Anteil der Reflexionen des Laserlichtpunktes aus, siehe [Abb. 47](#).



Abb. 47 Reflexionsgrad der Messoberfläche

Eine Aussage über einen Mindestreflexionsgrad ist nur bedingt möglich, da selbst von spiegelnden Flächen noch geringe diffuse Anteile ausgewertet werden können. Dies geschieht durch Intensitätsbestimmung der diffusen Reflexion aus dem CCD-Signal in Echtzeit und anschließender Ausregelung, siehe [Kap. 3.2](#).

Für dunkle oder glänzende Messobjekte, wie zum Beispiel schwarzer Gummi, kann aber eine längere Belichtungszeit erforderlich sein. Die Belichtungszeit ist an die Messrate gekoppelt und kann nur durch ein Herabsetzen der Messrate des Sensors erhöht werden.

9.2 Fehlereinflüsse

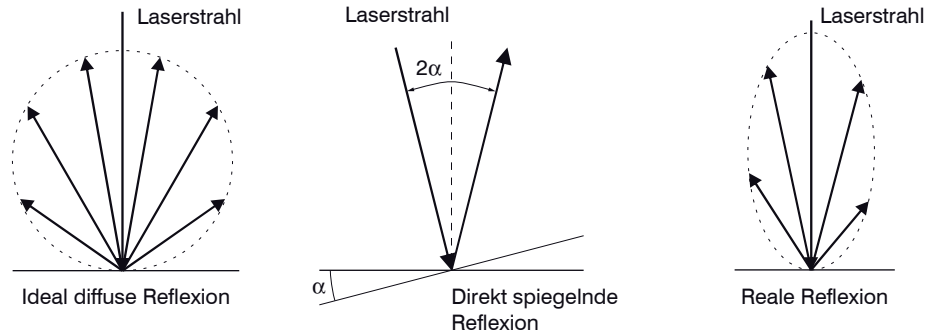
9.2.1 Fremdlicht

Die Sensoren optoNCDT1700 besitzen durch ihr eingebautes optisches Interferenzfilter eine sehr gute Fremdlichtunterdrückung. Bei glänzenden Messobjekten und bei herabgesetzter Messrate kann es jedoch zu Störungen durch Fremdlicht kommen. In diesen Fällen empfiehlt sich das Anbringen von Abschirmungen gegen das Fremdlicht. Das gilt im Besonderen beim Messen in der Nähe von Schweißeinrichtungen.

9.2.2 Farbunterschiede

Farbunterschiede von Messobjekten wirken sich aufgrund der Intensitätsnachregelung auf das Messergebnis nur gering aus. Häufig sind aber diese Farbunterschiede auch mit unterschiedlichen Eindringtiefen des Laserlichtpunktes in das Material verbunden. Unterschiedliche Eindringtiefen wiederum haben scheinbare Veränderungen der Messfleckgröße zur Folge. Deshalb können Farbwechsel, verbunden mit Eindringtiefenveränderungen, zu Messunsicherheiten führen.

9.2.3 Temperatureinflüsse

Bei Inbetriebnahme ist eine Einlaufzeit von mindestens 20 Minuten erforderlich, um eine gleichmäßige Temperaturentbreitung im Sensor zu erreichen.

Wird im μm -Genauigkeitsbereich gemessen, ist auch die Wirkung der Temperaturschwankungen auf die Halterung des Sensors vom Anwender zu beachten.

Schnelle Temperaturänderungen werden durch die dämpfende Wirkung der Wärmekapazität des Sensors nur verzögert erfasst.

9.2.4 Mechanische Schwingungen

Sollen mit dem Sensor Auflösungen im μm - Bereich erreicht werden, ist besonderes Augenmerk auf eine stabile bzw. schwingungsgedämpfte Sensor- und Messobjektmontage zu richten.

9.2.5 Bewegungsunschärfen

Bei schnell bewegten Messobjekten und niedriger Messrate kann es auch zu Bewegungsunschärfen (Verwischen) kommen. Deshalb ist bei schnellen Vorgängen eine hohe Messrate zu wählen, um Fehler zu vermeiden.

9.2.6 Oberflächenrauigkeiten

Laseroptische Sensoren tasten die Oberfläche mit Hilfe eines sehr kleinen Laserspots ab. Sie folgen damit auch kleinen Unebenheiten in der Oberfläche. Eine berührende, mechanische Messung, z. B. mit einer Schieblehre, erfasst dagegen einen viel größeren Bereich des Messobjekts. Oberflächenrauigkeiten in der Größenordnung $5\ \mu$ und darüber, führen bei traversierenden Messungen zu einer scheinbaren Abstandsänderung.

Eine geeignete Wahl der Mittelungszahl kann die Vergleichbarkeit der optischen und mechanischen Messung verbessern.

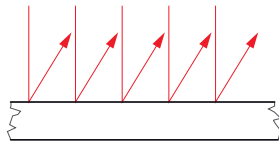

Keramische Referenzoberfläche

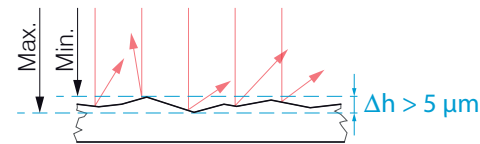

Oberfläche, strukturiert

Empfehlung zur Parameterwahl:

- Wählen Sie die Mittelungszahl so, dass eine vergleichbar großes Oberflächenstück wie bei der mechanischen Messung gemittelt wird.

9.2.7 Sensorverkipfung

Verkipfungswinkel des Sensors bei diffuser Reflexion sowohl um die X- als auch um die Y-Achse von kleiner 5° sind nur bei Oberflächen mit stark direkter Reflexion störend. Verkipfungswinkel zwischen 5° und 15° bewirken eine scheinbare Abstandsänderung um ca. 0,12 ... 0,2 % des Messbereiches, siehe [Abb. 48](#). Verkipfungswinkel zwischen 15° und 30° bewirken eine scheinbare Abstandsänderung um ca. 0,5 % des Messbereiches.

Diese Einflüsse sind besonders bei der Abtastung profilierter Oberflächen zu beachten. Prinzipiell unterliegt das Winkelverhalten bei der Triangulation auch dem Reflexionsvermögen der Messobjektfläche.



Abb. 48 Winkeleinflüsse

Winkel	X-Achse %	Y-Achse %
$\pm 5^\circ$	typ. 0,12	typ. 0,12
$\pm 15^\circ$	typ. 0,2	typ. 0,2
$\pm 30^\circ$	typ. 0,5	typ. 0,5

Abb. 49 Messfehler durch Verkipfung bei diffuser Reflexion

9.3 Optimierung der Messgenauigkeit

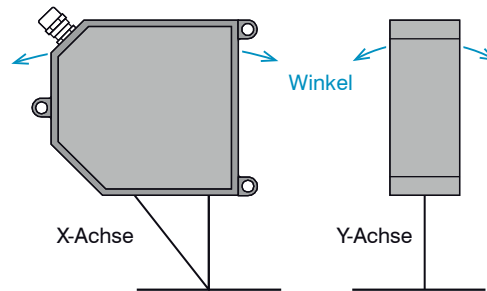
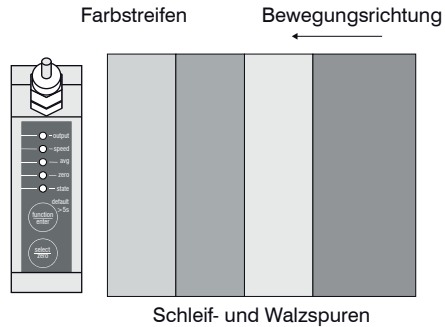

Bei gewalzten oder geschliffenen Metallen, die am Sensor vorbei bewegt werden, ist die Sensorebene in Richtung Walz- bzw. Schleifspuren anzuordnen. Die gleiche Anordnung ist bei Farbstreifen zu wählen, siehe [Abb. 50](#).

Abb. 50 Sensoranordnung für geschliffene oder gestreifte Oberflächen

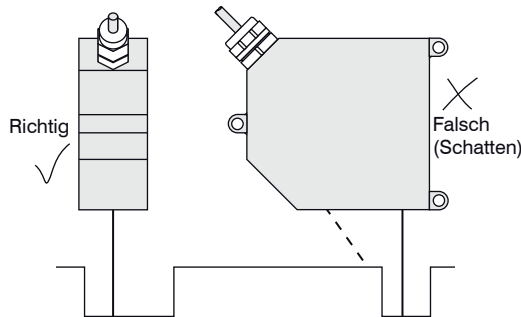

Bei Bohrungen, Sacklöchern und Kanten in der Oberfläche von bewegten Teilen ist der Sensor so anzuordnen, dass die Kante nicht den Laserpunkt verdeckt, siehe [Abb. 51](#).

Abb. 51 Sensoranordnung bei Bohrungen und Kanten

9.4 Schutzgehäuse

Ausführungsarten

Schutzgehäuse

- SGH Größe S
SGH Größe M:
Ohne Freiblaseeinrichtung (mit Zu- und Abluftanschlüssen für Kühlung)
- SGHF Größe S
SGHF Größe M:
Mit Freiblaseeinrichtung für das Schutzfenster



WICHTIG!

Der Schutzgrad ist beschränkt auf Wasser (keine Bohremulsionen, Waschmittel oder ähnlich aggressive Medien)!

Bei schmutzbelasteter Umgebung oder bei erhöhten Umgebungstemperaturen wird empfohlen, den Sensor im Schutzgehäuse zu betreiben. Die Schutzgehäuse werden als optionales Zubehör geliefert. Bei ihrem Einsatz kann eine Verschlechterung der Linearität der Sensoren im Gesamtsystem auftreten. Deshalb ist zum alleinigen Schutz vor mechanischen Beschädigungen ein einfaches Schutzschild mit genügend großer Durchblicköffnung günstiger. Der Einbau der Sensoren in das Schutzgehäuse sollte beim Hersteller erfolgen, da besonders bei den kurzen Grundabständen das zusätzliche Schutzfenster in die Kalibrierung einbezogen werden muss.

Richtlinien beim Betrieb der Sensoren im Schutzgehäuse

- Zulässige Temperatur innerhalb des Schutzgehäuses maximal 45 °C.
- Für den Druckluftanschluss gilt:
 - Temperatur der Druckluft am Einlassstutzen < 25 °C,
 - Druckluft muss frei von Öl- und Wasserrückständen sein. Es werden zwei hintereinander geschaltete Ölabscheider empfohlen.
- Bei einer durchströmenden Luftmenge von zum Beispiel 240 l/min (2,5 bar) kann die maximal zulässige Außentemperatur 65 °C betragen.
- Für höhere Umgebungstemperaturen wird der Einsatz zusätzlicher wassergekühlter Träger- und Deckplatten außerhalb des Schutzgehäuses empfohlen.
- Keine direkte Hitzeeinstrahlung (auch Sonne!) auf das Schutzgehäuse. Bei direkter Wärmestrahlung sind zusätzliche thermische Schutzschirme einzubauen.
- In regelmäßigen Abständen ist eine Reinigung des Schutzfensters mit einem weichen, Alkohol getränkten Tuch oder Wattetupfer zu empfehlen.

Lieferumfang Schutzgehäuse

Im Lieferumfang des Schutzgehäuses sind drehbare Stecknippel-Verschraubungen LCKN-1/8-PK-6 (FESTO) für den Druckluftschlauch mit Innen- \varnothing . 6 mm, die Blasblende (bei SGHF) und die komplette innere Sensorbefestigung enthalten.

SGH/SGHF Größe S

Abmessungen in mm,
nicht maßstabsgetreu



Abb. 52 Schutzgehäuse für die Messbereiche 10/20/50/100/200/250 mm

SGH/SGHF Größe M

Abmessungen in mm,
nicht maßstabgetreu

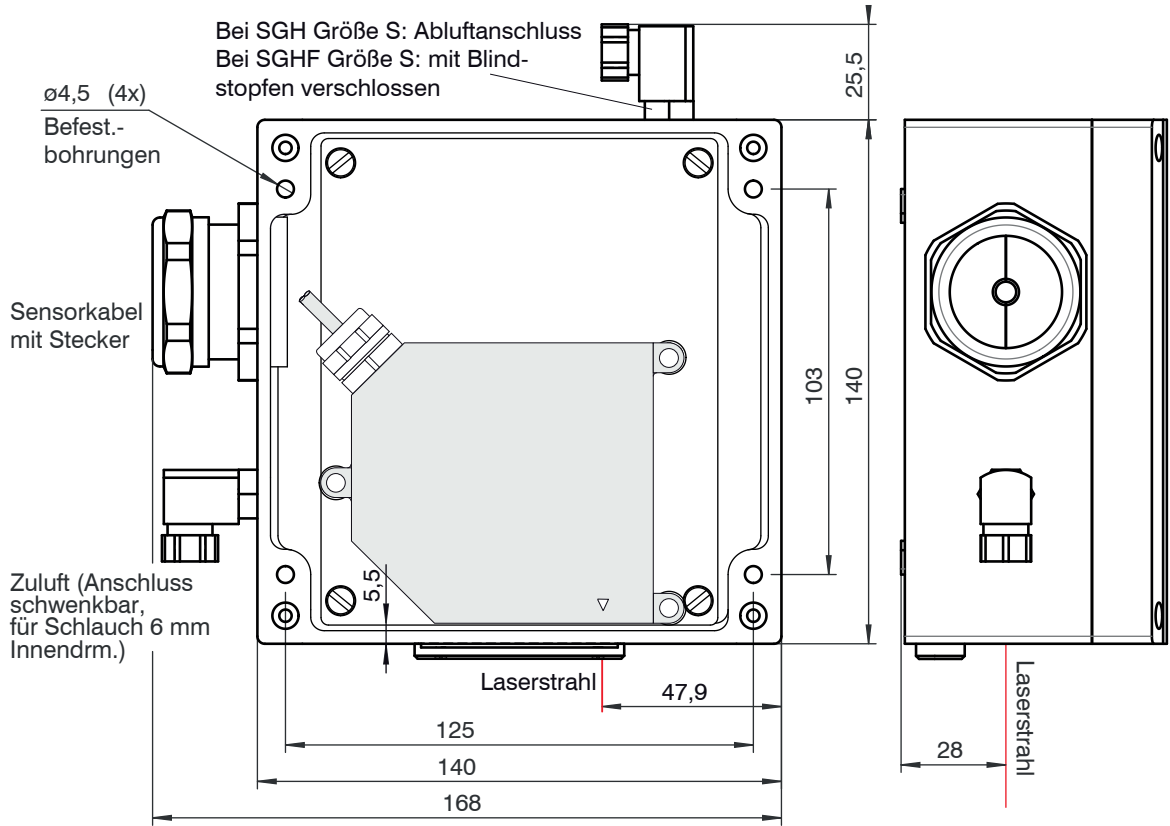
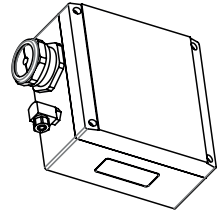

Abb. 53 Schutzgehäuse für die Messbereiche 40/500/750 mm

10. ILD1700 Tool

Die Software ILD1700 Tool

- übermittelt Sensorparameter an den Sensor und
- überträgt auf einfache Weise Messergebnisse und stellt diese graphisch dar.

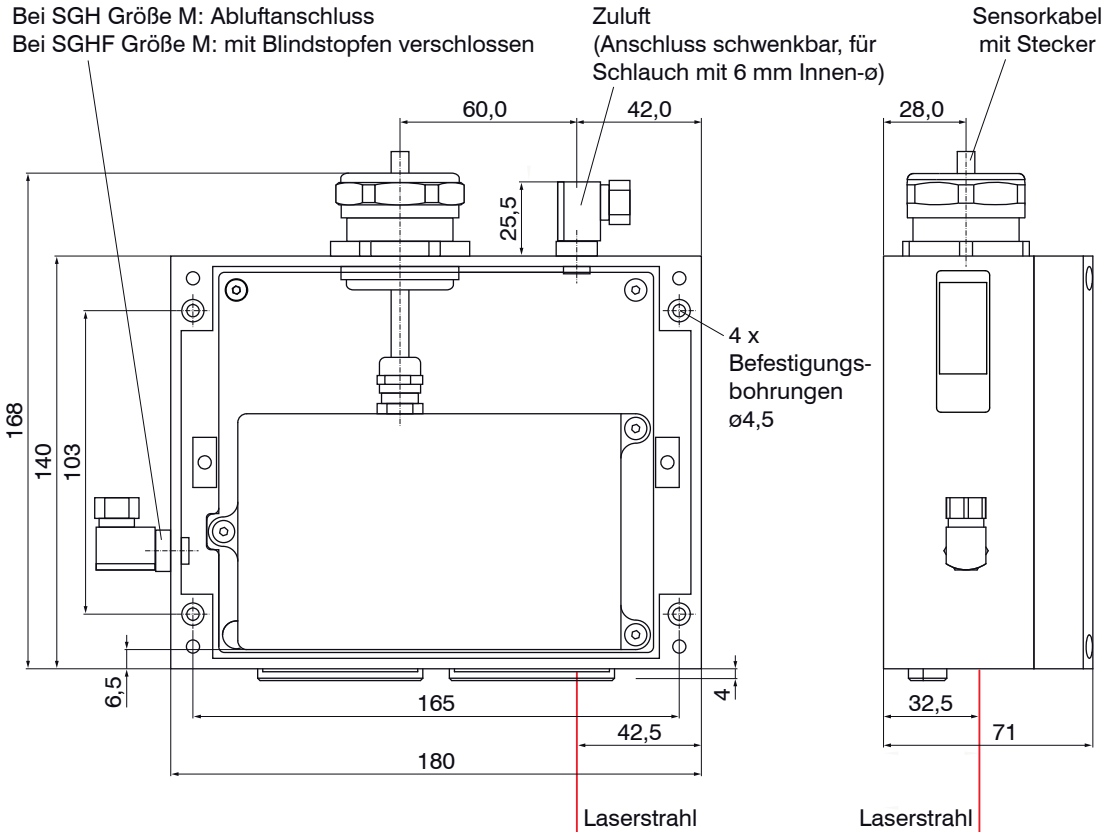
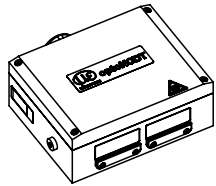
Alle Daten werden über die RS422-Schnittstelle übertragen und können bei Bedarf auch gespeichert werden.

i Trennen beziehungsweise verbinden Sie die Sub-D-Verbindung zwischen RS422 und USB-Konverter nur im spannungslosen Zustand.

10.1 Installation und Vorbereitung Messbetrieb

10.1.1 Systemvoraussetzungen

Folgende Systemvoraussetzungen werden für das ILD1700-Tool empfohlen:

- Windows 2000, Windows XP or Windows 7 / Pentium III \geq 1 GHz / 1 GB RAM
- Freier USB-Port oder IF2008

10.1.2 Notwendige Kabel und ProgrammROUTINEN

- PC1700-x/USB/IND Sensorkabel mit RS422-USB-Konverter und 24 V-Versorgung
- ILD1700 Tool Konfigurations- und Messprogramm
- RS422/USB-Konverter , inklusive CD mit Treiber

PC1700-x/USB/IND	
Pin	Signal
1	Rx -
2	Rx+
3	Tx+
4	Tx -
5	GND

Pin-Belegung 9-pol.
Sub-D



Abb. 54 Systemaufbau zum Betrieb der Demosoftware

Die aktuellen Treiber beziehungsweise ProgrammROUTINEN finden Sie unter:

www.micro-epsilon.de/link/opto/1700

Details zur Treiberinstallation erhalten Sie in der Montageanleitung Konverter RS422 - USB.

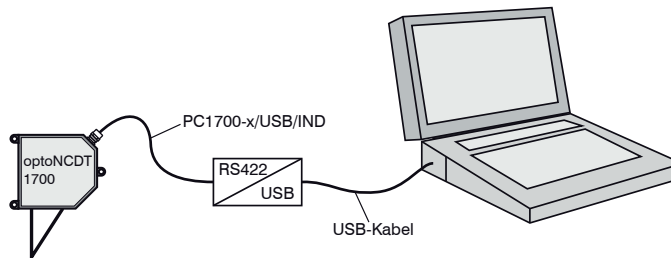
10.2 Messbetrieb



Abb. 55 Programmoberfläche für den Messbetrieb

Dieser Programmteil dient der Erfassung, Berechnung und Speicherung von Daten eines ILD1700.

i Soll nach Beendigung des ILD1700-Tools der Analogausgang am Sensor verwendet werden, ist dieser als Ausgangsvariante zu definieren. Vergessen Sie nicht die Einstellungen im Sensor zu speichern.

11. Softwareunterstützung mit MEDAQLib

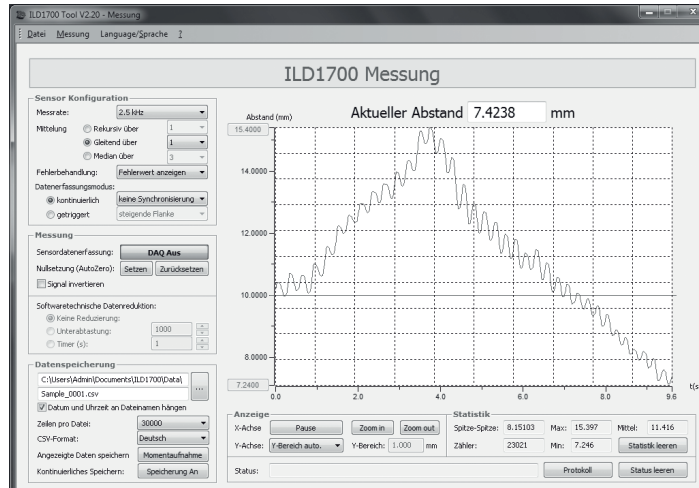
Mit MEDAQLib steht Ihnen eine dokumentierte Treiber-DLL zur Verfügung. Damit binden Sie optoNCDT-Lasersensoren in Verbindung

- mit dem RS422/USB-Konverter (optionales Zubehör) und passendem Anschlusskabel PC1700-x/USB/IND oder
- der PCI-Interfacekarte IF 2008 und Anschlusskabel PC1700-x/IF2008

in eine bestehende oder kundeneigene PC-Software ein.

Um die verschiedenen Sensoren ansprechen zu können, ist kein Wissen über das unterliegende Protokoll des jeweiligen Sensors notwendig. Die einzelnen Kommandos und Parameter für den anzusprechenden Sensor werden über eine abstrakte Funktionen gesetzt, und von der MEDAQLib entsprechend in das Protokoll des Sensors umgesetzt.

MEDAQLib

- enthält eine DLL, die in C, C++, VB, Delphi und viele weitere Programme importiert werden kann,
- nimmt Ihnen die Datenkonvertierung ab,
- funktioniert unabhängig vom verwendeten Schnittstellentyp,
- zeichnet sich durch gleiche Funktionen für die Kommunikation (Befehle) aus,
- bietet ein einheitliches Übertragungsformat für alle Sensoren von MICRO-EPSILON.

Für C/C++-Programmierer ist in MEDAQLib eine zusätzliche Header-Datei und eine Library-Datei integriert.

Die aktuelle Treiberroutine inklusive Dokumentation finden Sie unter:

www.micro-epsilon.de/download

www.micro-epsilon.de/link/software/medaqlib

12. Haftung für Sachmängel

Alle Komponenten des Gerätes wurden im Werk auf die Funktionsfähigkeit hin überprüft und getestet. Sollten jedoch trotz sorgfältiger Qualitätskontrolle Fehler auftreten, so sind diese umgehend an MICRO-EPSILON oder den Händler zu melden.

Die Haftung für Sachmängel beträgt 12 Monate ab Lieferung. Innerhalb dieser Zeit werden fehlerhafte Teile, ausgenommen Verschleißteile, kostenlos instandgesetzt oder ausgetauscht, wenn das Gerät kostenfrei an MICRO-EPSILON eingeschickt wird. Nicht unter die Haftung für Sachmängel fallen solche Schäden, die durch unsachgemäße Behandlung oder Gewalteinwirkung entstanden oder auf Reparaturen oder Veränderungen durch Dritte zurückzuführen sind. Für Reparaturen ist ausschließlich MICRO-EPSILON zuständig.

Weitergehende Ansprüche können nicht geltend gemacht werden. Die Ansprüche aus dem Kaufvertrag bleiben hierdurch unberührt. MICRO-EPSILON haftet insbesondere nicht für etwaige Folgeschäden. Im Interesse der Weiterentwicklung behalten wir uns das Recht auf Konstruktionsänderungen vor.

13. Service, Reparatur

Bei einem Defekt am Sensor oder des Sensorkabels:

- Speichern Sie nach Möglichkeit die aktuellen Sensoreinstellungen in einem Parametersatz, siehe ILD1700 Tool, Menü Messung / Konfiguration, um nach der Reparatur die Einstellungen wieder in den Sensor laden zu können.
- Senden Sie bitte die betreffenden Teile zur Reparatur oder zum Austausch ein.

Bei Störungen, deren Ursachen nicht eindeutig erkennbar sind, senden Sie bitte immer das gesamte Messsystem an:

MICRO-EPSILON Optronic GmbH
Lessingstraße 14
01465 Langebrück / Deutschland

Tel. +49 (0) 35201 / 729-0
Fax +49 (0) 35201 / 729-90
optronic@micro-epsilon.de
www.micro-epsilon.de

14. Außerbetriebnahme, Entsorgung

➡ Entfernen Sie das Versorgungs- und Ausgangskabel am Sensor.

Durch falsche Entsorgung können Gefahren für die Umwelt entstehen.

➡ Entsorgen Sie das Gerät, dessen Komponenten und das Zubehör sowie die Verpackungsmaterialien entsprechend den einschlägigen landesspezifischen Abfallbehandlungs- und Entsorgungsvorschriften des Verwendungsgebietes.

Anhang

A 1 Zubehör

PC1700-3	Versorgungs- und Ausgangskabel 3 m lang, schleppkettentauglich; Kabel- \varnothing 6,8 mm \pm 0,2 mm		
PC1700-10	Versorgungs- und Ausgangskabel 10 m lang, schleppkettentauglich; Kabel- \varnothing 6,8 mm \pm 0,2 mm		
PC1700-x/IF2008	Schnittstellen und Versorgungskabel		
PC1700-x/USB/IND	USB Versorgungs- und Ausgangskabel, 3 m, 10 m oder 20 m lang, mit integriertem Steckernetzteil (90 ... 235 VAC)		
RS422/USB-Konverter	Umsetzer von RS422 auf USB passend für Kabel PC1700-x/USB/IND inklusive Treiber		
IF2001/USB	1-Kanal RS422/USB Konverter		
PC1700-x/x/USB/OE/IND	Wie PC1700-x/USB, zusätzlich mit offenen Enden für Analogausgang		
PS2010	Netzteil für Hutschienenmontage, Eingang 230 VAC, Ausgang 24 VDC/2,5 A		
IF2008	Interfacekarte IF2008 für die synchrone Erfassung von 4 digitalen Sensorsignalen, Serie optoNCDT 1700 oder andere und 2 Encoder. In Verbindung mit IF2008E können insgesamt 6 digitale Signale, 2 Encoder, 2 analoge Signale und 8 I/O Signale synchron erfasst werden.		
SGH Größe S, M	Ohne Freiblaseeinrichtung, mit Zu- und Abluftanschlüssen für die Kühlung		
SGHF Größe S, M	Mit Freiblaseeinrichtung für das Schutzfenster		
Montagehilfe	Artikelnummer	Sensor	Aluminiumvorrichtung zur einfachen Montage eines Sensors in Direktreflexion
20,0°	2555059	ILD1700-2DR	
17,6°	2555060	ILD1700-10DR	
11,5°	2555061	ILD1700-20DR	

A 2 Werkseinstellung

Name	Einstellwert		
LED	Ebene 1	Ebene 2	Ebene 3
output	Strom	Letzten Wert halten	Sync/Error
speed	2,5 kHz	Master Synch off	115,2 Kbaud
avg	1 (3)	Gleitender Mittelwert	Binärformat (kein ASCII)
zero	off

Masterwert: 0,5 x Messbereich

Oberer Grenzwert: 101 % d.M. / Messwert digital: 16365

Oberer Hysteresewert: 100 % d.M. / Messwert digital: 16207

Unterer Hysteresewert: 0 % d.M. / Messwert digital: 161

Unterer Grenzwert: -1 % d.M. / Messwert digital: 0

Die Werkseinstellungen (Default) können im Messmodus (LED „state“ leuchtet kontinuierlich) durch etwa 5 Sekunden langes Drücken der Taste „function/enter“ wieder hergestellt werden.

A 3 Ausgaberraten optoNCDT1700

		Baudrate	115200	57600	19200	9600		
Messrate	LED speed	Bytes	Synchronmode: Master on, Slave synchronisiert, Master off					
2,5 kHz	1	2	2500	2500	833,33	416,66	Binärausgabe	
1,25 kHz	1/2	2	1250	1250	625	416,66		
625 Hz	1/4	2	625	625	625	312,5		
312,5 Hz	1/8	2	312,5	312,5	312,5	312,5		
2,5 kHz	1	6	1250	833,33	277,77	138,88	ASCII-Ausgabe	
1,25 kHz	1/2	6	1250	625	250	138,88		
625 Hz	1/4	6	625	625	208,33	125		
312,5 Hz	1/8	6	312,5	312,5	156,25	104,16		
			Synchronmode: Master alternierend, Slave synchronisiert (alternierend)					
2,5 kHz	1	2	1250	1250	625	416,66	Binärausgabe	
1,25 kHz	1/2	2	625	625	625	312,5		
625 Hz	1/4	2	312,5	312,5	312,5	312,5		
312,5 Hz	1/8	2	156,25	156,25	156,25	156,25		
2,5 kHz	1	6	1250	625	250	138,88	ASCII-Ausgabe	
1,25 kHz	1/2	6	625	625	208,33	125		
625 Hz	1/4	6	312,5	312,5	156,25	104,16		
312,5 Hz	1/8	6	156,25	156,25	156,25	78,12		

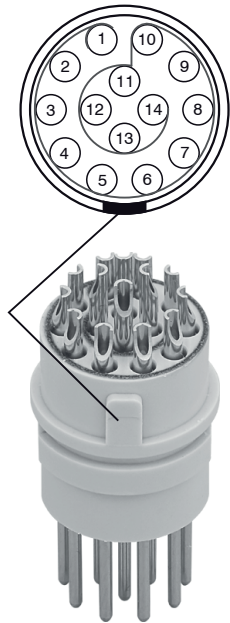
A 4 Belegung von Anschlussbuchse und Sensorkabel

Ansicht: Lötseite Kabelstecker, Isolierkörper (Insulator)

Pin	Benennung	Bemerkung	Aderfarbe im Sensorkabel
			PC1700-x
5	+U _B	Versorgungsspannung (11 ... 30 VDC)	rot
6	GND	Systemmasse für Versorgung und Schaltsignale (Laser on/off, Zero, Limits)	schwarz
13	Analogausgang	Strom 4 ... 20 mA oder Spannung 0 ... 10 V	Koaxial-Innenleiter, weiß, siehe Abb. 56
14	AGND	Bezugspotential für Analogausgang	Koaxialschirm, schwarz, siehe Abb. 56
9	Laser on/off	Schalteingang Laser-Ein / Aus	rot-blau
10	Zero	Schalteingang Mitte setzen	weiß-grün
8	Schaltausgang 1	Fehler- oder Grenzwertausgang	grau-rosa
7	Schaltausgang 2	Grenzwertausgang	violett
3	Sync + ¹	Symmetrischer Synchron-Ausgang (Master) oder Eingang (Slave)	blau
4	Sync - ¹		rosa
1	Tx +	RS422 - Ausgang (symmetrisch)	grün
2	Tx -		braun
12	Rx +	RS422 - Eingang (symmetrisch)	grau
11	Rx -		gelb

Steckverbinder:

ODU MINI-SNAP, 14-polig, Serie B, Größe 2, Kodierung 0, IP 68
Bestell- und Anschlusshinweise finden Sie unter www.odu.de

1) Werden in der Betriebsart „Triggerung“, siehe Kap. 6.14, als Trigger-Eingänge verwendet.



WICHTIG!

Schneiden Sie den Koaxial-Innenleiter (Pin 13 / weiß) und den Koaxialschirm (Pin 14 / schwarz) nicht ab. Verdrillen Sie das äußere Geflecht, (Pin 14), sonst kann der Analogausgang nicht an die Klemmen der Kundenelektronik angeschlossen werden.



Abb. 56 Ansicht Pin 13 / Pin 14

i WICHTIG!

Die Systemmasse (GND) muss mit der Masse (GND) des Endgerätes (USB-Konverter, Pin 5) noch vor Anschluss der Signalleitungen Rx / Tx. verbunden werden.

A 5 Pin-Belegung für RS422-Verbindung

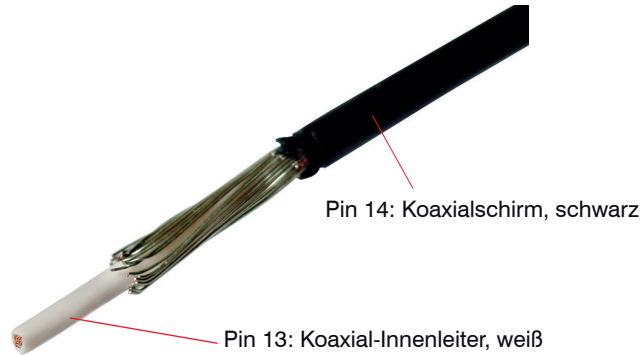

Abb. 57 Prinzipaufbau

Für die Verbindung zwischen Sensor und PC müssen die Leitungen gekreuzt werden.

ILD1700		Konverter	
Signal	Aderfarbe PC1700	Signal	Pin
RX-	gelb	TX-	1
RX+	grau	TX+	2
TX+	grün	RX+	3
TX-	braun	RX-	4
GND (Pin 6)	schwarz	Masse	5

Abb. 58 Pin-Belegung und Verdrahtung

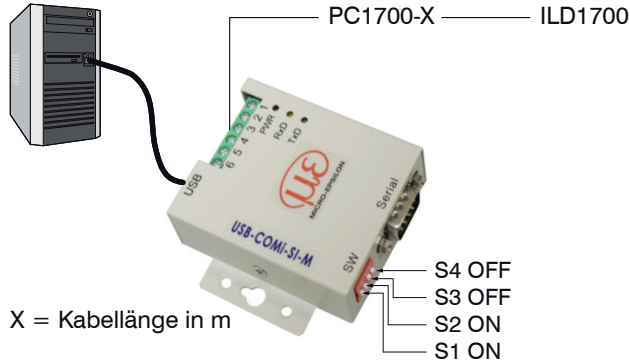
i WICHTIG!

Trennen beziehungsweise verbinden Sie die Sub-D-Verbindung zwischen RS422 und USB-Konverter nur im spannungslosen Zustand.

A 6 Pin-Belegung PC1700-x/x/USB/OE/IND

9-pol. Sub-D	Pin	Belegung
	1	Tx -
	2	Tx +
	3	Rx +
	4	Rx -
	5	GND

2-pol. Kabel	Farbe	Belegung
	weiß (rot)	4 ... 20 mA oder 0 ... 10 V
	braun (schwarz)	AGND

Netzteil

Analog-
ausgang

Sensor

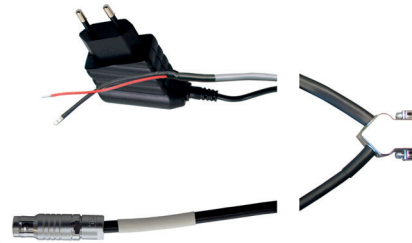

PC

Das PC1700-x/x/
USB/OE/IND
enthält offene
Enden für das
Analogausgangs-
signal und ein
Steckernetzteil für
90 ... 235 VAC.
Kabellänge x = 3
oder 10 m.

1) Nicht länger erhältlich!



MICRO-EPSILON MESSTECHNIK GmbH & Co. KG
Königbacher Str. 15 · 94496 Ortenburg / Deutschland
Tel. +49 (0) 8542 / 168-0 · Fax +49 (0) 8542 / 168-90
info@micro-epsilon.de · www.micro-epsilon.de

X9750139-D101038HDR

© MICRO-EPSILON MESSTECHNIK

